

Scherenhebebühne | Unterflur

Art.-Nr.: TWS318U

3000 kg
 1,80 m
 400 V
 Autom.

Produktbeschreibung

Die Scherenhebebühne. Optimal geeignet für bodenebenen Einbau im Durchfahrtsbereich sowie auch für ultraflache Sportwagen. Durch ausziehbare Fahrzeugaufnahmen können problemlos auch lange Fahrzeuge angehoben werden.

Besonderheiten

- 1A Verarbeitungsqualität mit CE-Zertifikat
- Gefertigt nach ISO 9001
- CE-Stop und Signalton beim Senken
- **IR-System (Gleichlaufüberwachung durch Lichtschranke)**
- Hydraulikzylinder für kraftvolles Anheben
- Hochwertige und massive Konstruktion
- Akustischer Warngerber (Fußschutz)
- Autom. Sicherheitsver- und Entriegelung (Druckluft erforderlich)
- Notablassfunktion
- Ausziehbare Fahrzeugaufnahmen
- Druckluft von 4-8 bar wird benötigt!
- Komfortable und übersichtliche Steuereinheit
- Flureben absenkbar

Lieferumfang

- Hebebühne inkl. Steuereinheit
- Gummiklötze (40 mm)
- Schwerlastanker (8 Stck.)
- Deutsche Aufbauanleitung
- Prüfbuch | CE-Zertifikat
- **Online Aufbauvideo | Online Produktvideo**

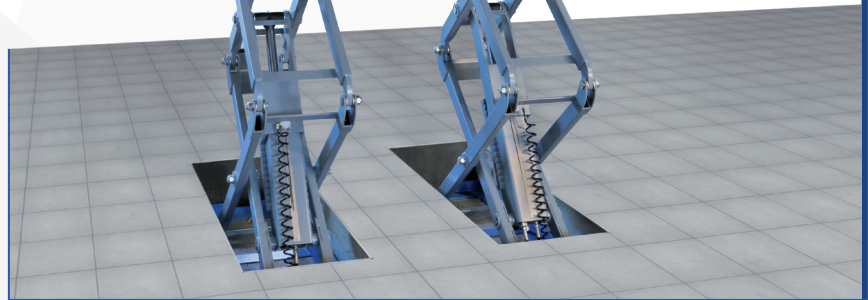

Videos



Radstand / Fahrzeuglängen

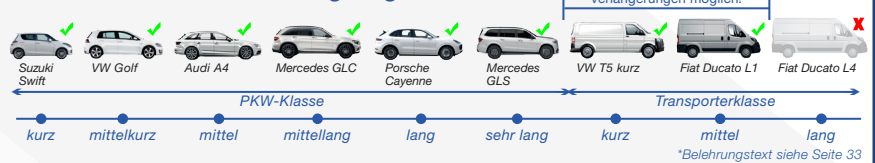

Bemaßungen

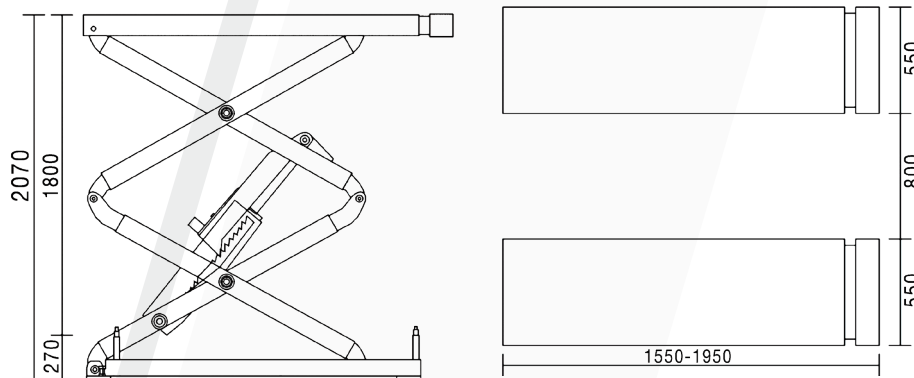

Technische Daten

Tragkraft CE	3000 kg
Hubhöhe max.	1800 mm + Gummi
Überfahrhöhe	Flureben (0 mm)
Hub-, Senkzeit ca.	45/45 sek.
Antriebsspannung	400 V / 3 Phasen
Antriebsleitung	2,2 kW
Absicherung	16 A (C/Träge)
Eigengewicht (ca.)	860 kg

Weitere Informationen unter www.twinbusch.de

Optionales Zubehör



Weiteres Zubehör finden Sie unter www.twinbusch.de