

1-Søjlet parkeringslift TW127P-G

Krav til beton:

- Beton C20/25 efter DIN 1045-2
- Gulvet skal være vandret og ensartet indenfor 5 mm. i hele længden
- Nyt beton skal have tørretid på 28 dage.
- Omkring liggende gulv skal være egnet til belastning. Ingen sandflader etc.
- Armering af betonen kun til liften er ikke nødvendigt ved brug almindelig brug under ordnede forhold.
- Ved tvivl skal fundament altid kontrolleres af fagmand.

Vær opmærksom på, at der især ved "minimalversionen" skal være fast og tilstrækkeligt fast underlag omkring fundamentblokken.

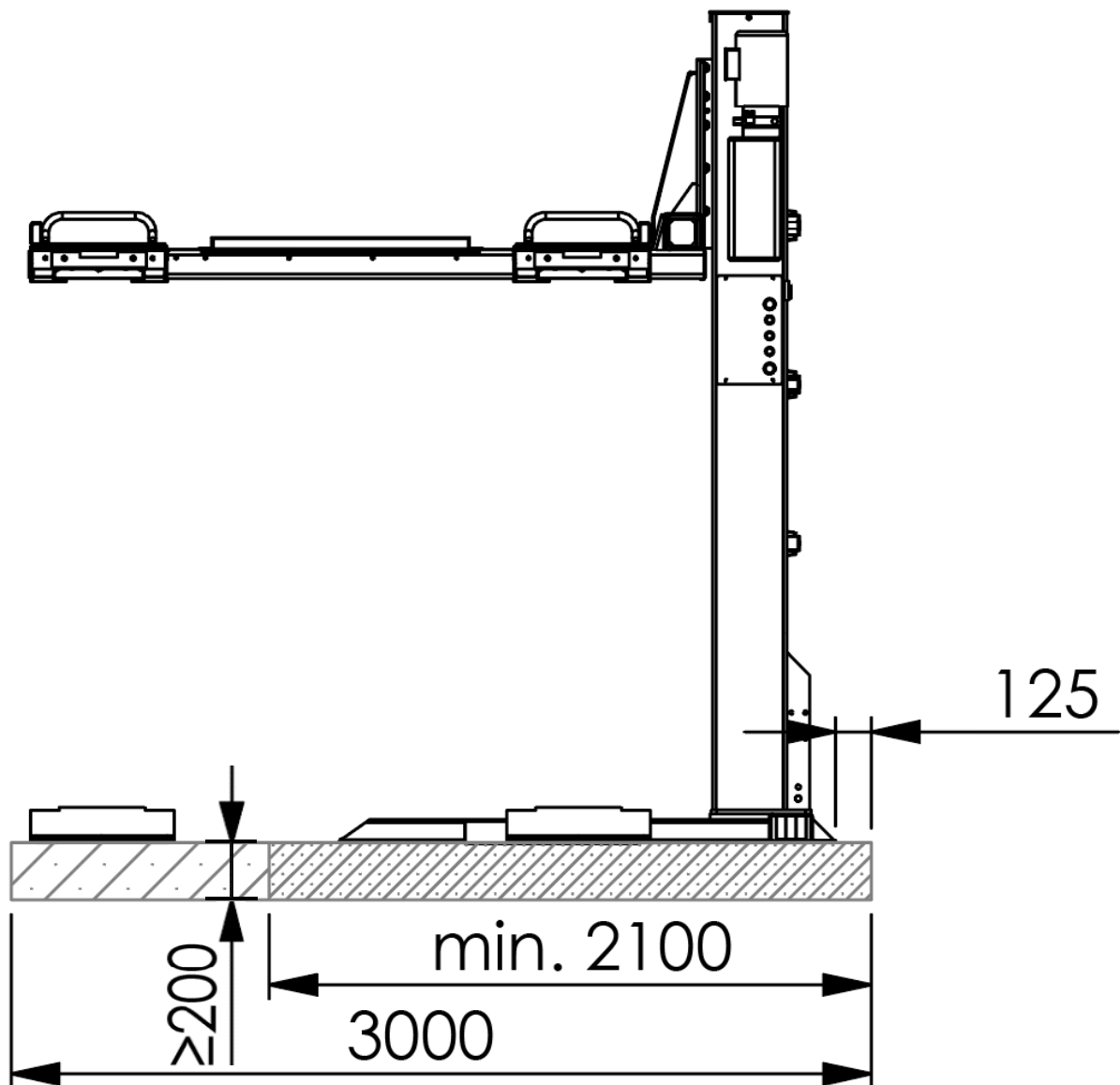

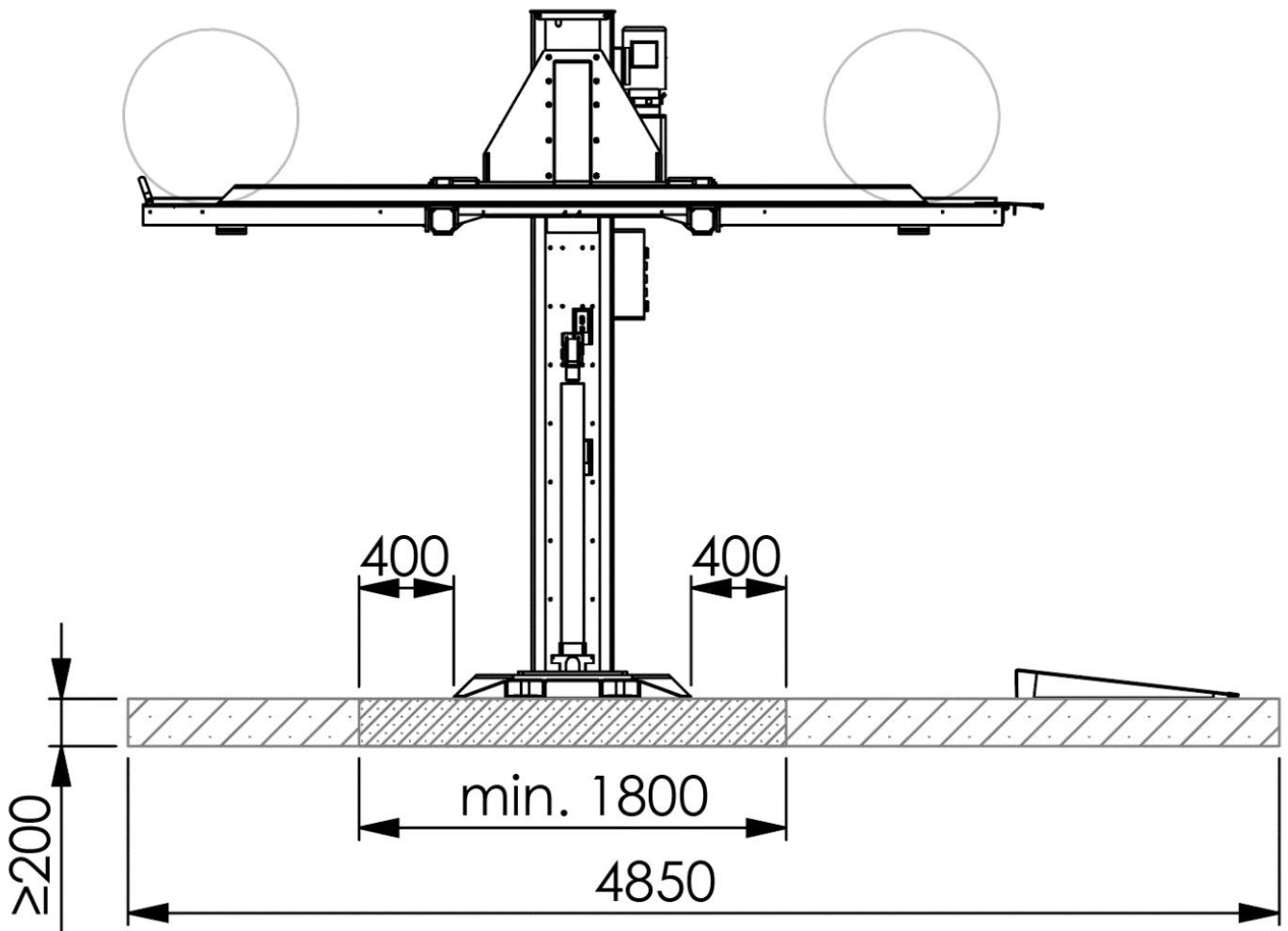

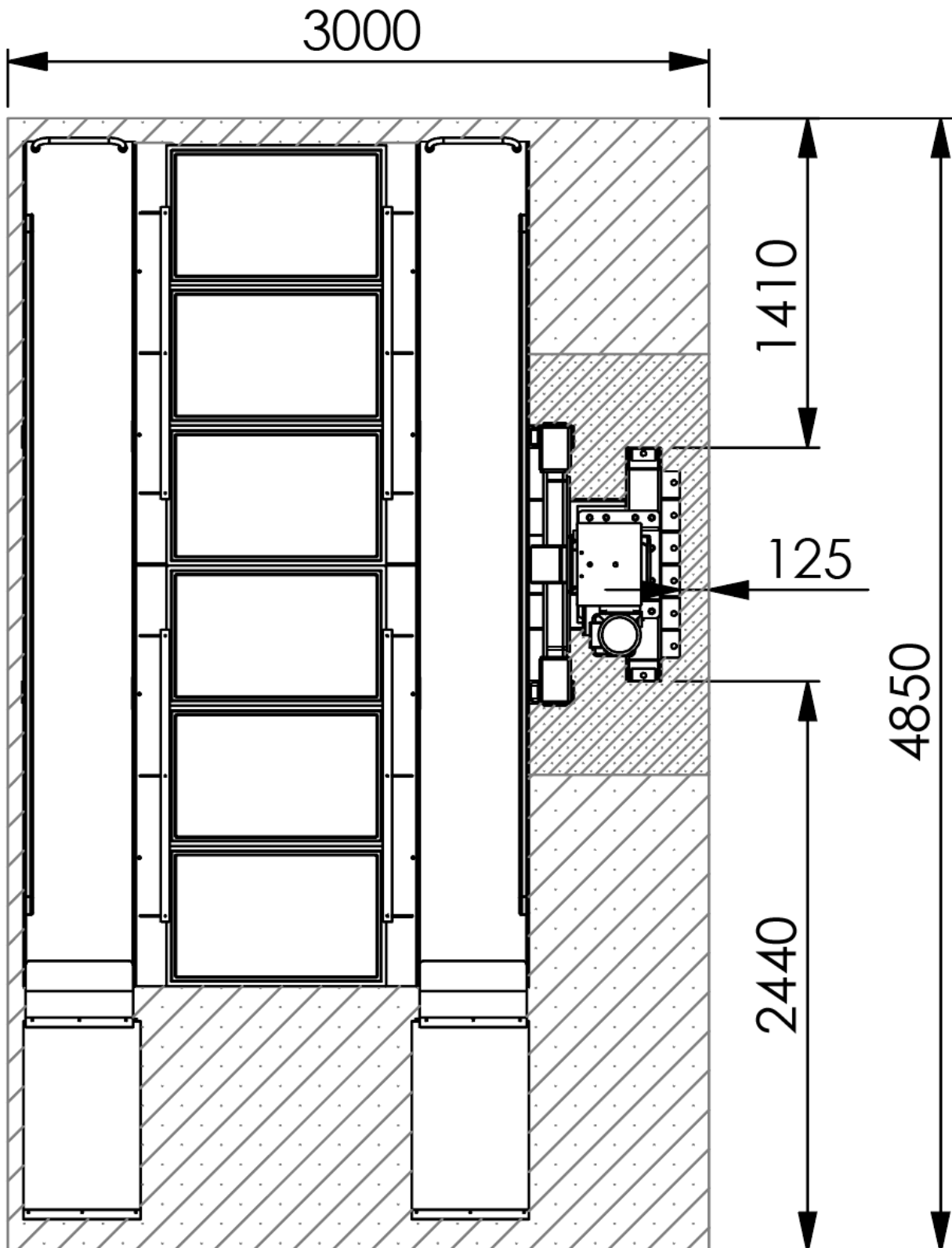

Vær opmærksom ved frost udsatte gulve:

Ved frost udsatte gulve skal betonen tilsvare expositionsklasse XF4, da flydende isdannelser ikke kan udelukkes.

Somit ergeben sich folgende Mindestanforderungen an den Beton bei Frostbeanspruchung:

Expositionsklasse:	XF4
Maximaler w/z:	0,45
Mindste trykstyrke:	C30/37 (statt C20/25)
Mindste cement indhold:	340 kg/m ³
Mindste luftpore indhold:	4,0 %

Liften er ikke egnet til udendørs brug. Styreboksens elektriske komponenter er konstrueret til IP54, Motor og kontakter er maximal afprøvet efter IP44.

Heavy duty ankerbolte

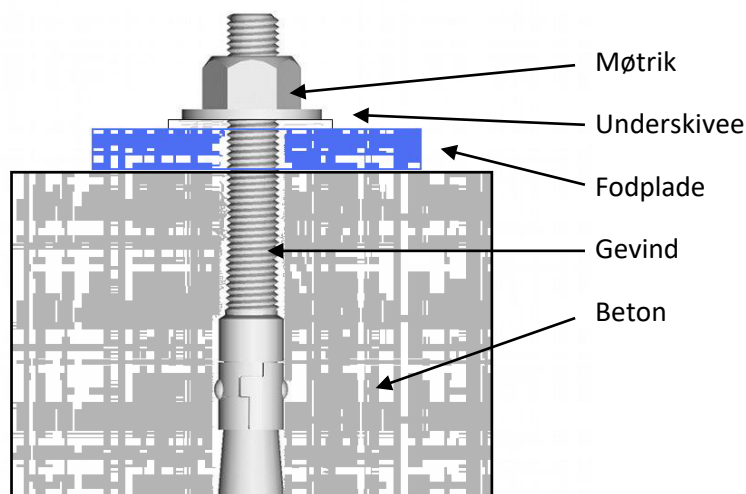

Ankerbolte tilspændes med 120 Nm.

(Disse skal kontrolleres regelmæssigt og efterspændes)