



Reifenwuchtmaschine

Art.-Nr.: TWF-23



Beachten Sie unseren technischen Entscheidungshelfer (Seite 47) vor dem Kauf Ihrer Reifenwuchtmaschine(n)!

Videos



Produkt-video

Aufbau-video

Produktbeschreibung

Reifenwuchtmaschine (automatisch).
TOP Preis-Leistungsverhältnis in Profi-Qualität.
Ausgestattet mit elektr. Tastarm für Felgenabstand und Felgendurchmesser sowie autom. Erkennung der Wuchtprogramme (Normal und Alu-S).
Großes digitales 7,5 Zoll Display.

Besonderheiten

- 1A Verarbeitungsqualität mit CE-Zertifikat
- Gefertigt nach ISO 9001
- TOP-Design u. robuste Technik
- Digitales 7,5 Zoll Display | Fußfeststellbremse
- Messvorgang autom. mit Radabbremse
- Statisch und dynamisch Wuchten
- Verschiedene Programme wählbar
Normal / Static / Alu1, Alu2, Alu3, Alu-S / Motorrad usw.
- Integrierte Kalibrier- u. Selbstdiagnoseprogramme
- Schnellspannmutter $\varnothing = 40$ mm
- Seitliche Aufhängung für Zentrierkonuse und Messlehre
- *Optional: Motorradadapter, Adapter für Fahrzeuge ohne Mittelloch*

Lieferumfang

- Reifenwuchtmaschine TWF-23
- Zentrierkonus (4 Stck.), Messlehre, Gewichtzange
- Schnellspannmutter, Spanntopf, Spanntopfgummi
- Kalibrierungsgewicht
- Deutsche Bedienungsanleitung | CE-Zertifikat
- *Online Aufbauvideo*
- *Online Produktvideo*



Bemaßungen

Im Lieferumfang enthalten

Technische Daten

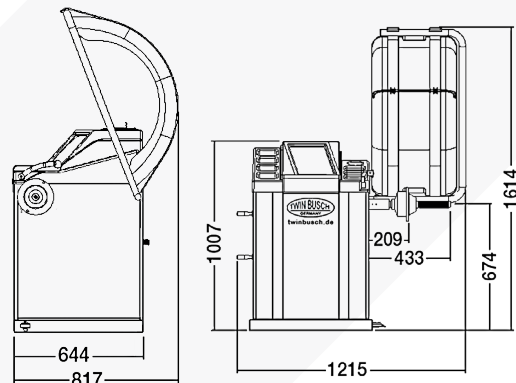

Felgenbreite	1,5" bis 20"
\varnothing Felgen	10" bis 24"
Radgewicht max.	65 kg
\varnothing Felgenmittelloch	40-135 mm
Messtoleranz	+/- 1 g
Messzeit	4-7 sek.
Antriebsspannung	230 V~
Absicherung	16 A (C/Träge)
Geräuschpegel	< 70 dB
Eigengewicht (ca.)	123 kg

Optionales Zubehör

Adapter für Motorradfelgen
Art.-Nr.: TWF-MOTO



Universal-Adapter für
3-, 4- oder 5-Loch Felgen
Art.-Nr.:
TWF-AD



Adapter für französische
Felgen ohne Mittelloch
Art.-Nr.:
TWF-AD4L



LLKW und Transporter-Adapter
Art.-Nr.: TWF-TRANS40



Klebegewichte
Art.-Nr.:
TWF-KG

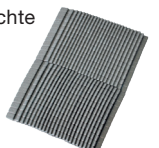

Weiteres Zubehör finden Sie unter www.twinbusch.de