

LKW-Reifenmontagemaschine

Art.-Nr.: TWX-00T



Produktbeschreibung

Unsere elektrohydraulische Reifenmontagemaschine für LLKW- und LKW-Reifen, optimal auch für Land- und Baumaschinenreifen bis 1600 mm Raddurchmesser oder 700 mm Radbreite.

Besonderheiten

- 1A Verarbeitungsqualität mit CE-Zertifikat
- Gefertigt nach ISO 9001
- Massive Konstruktion
- Extrem einfaches Handling mit Steuereinheit, Joystick und Fußpedale
- Selbstzentrierendes 4-Spannarm-System
- Elektrohydraulische Spannarmvorrichtung
- Spannklauen aus Spezialstahl
- Montagearm ist auf dem Schlitten dreh- und ausklappbar sowie hydraulisch heb-, senk- und verfahrbar
- Sichere Klemmung der Felge
- Kraftvolle E-Motoren für Vor- und Rücklauf
- Hochwertiger Steuerblock zum gefühlvollen Steuern
- Zwei kräftige Antriebsmotoren mit 1,5 kW und 1,8 kW Leistung

Lieferumfang

- Reifenmontagemaschine
- Steuereinheit / Joystick
- Montiereisen, Wulstniederhalterklemme
- Bedienungsanleitung, CE-Zertifikat
- *Online Aufbauvideo*
- *Online Produktvideo*



Videos



Produkt-video



Aufbau-video

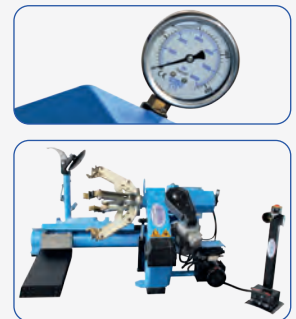
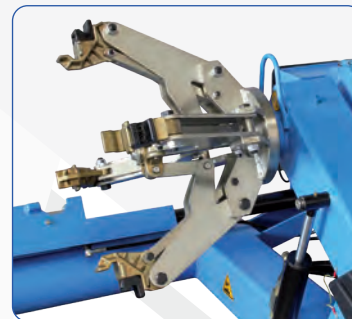

Bemaßungen

Im Lieferumfang enthalten

Technische Daten

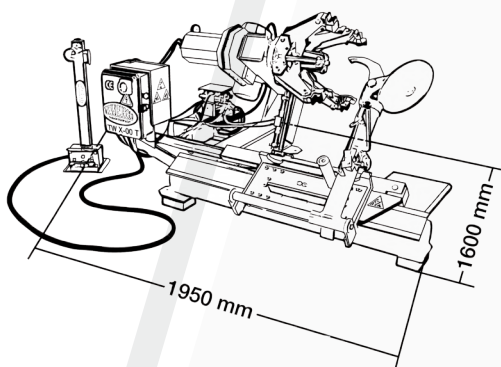

Spannbereich Außen	14" bis 26"
Ø Rad (max.)	1600 mm
Radbreite (max.)	700 mm
Radgewicht (max.)	500 kg
Antriebsspannung	400 V / 3 Phasen
Antriebsleistung	1,5 kW / 1,8 kW
Eigengewicht (ca.)	670 kg

Optionales Zubehör

ALU-Spannbacken für LKW-Reifenmontagemaschine
Art.-Nr. TWX00T-KSCH

4 Stck. im Set



4er Spannringe LKW-Reifenmontagemaschinen
Art.-Nr. TWX00T-R

4 Stck. im Set

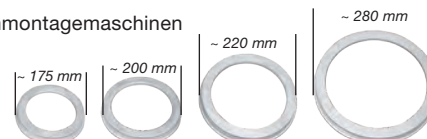

Weiteres Zubehör finden Sie unter www.twinbusch.de