

Videos



Produkt-video



Aufbau-video



Geprüft
nach wdk-Montage-/
Demontageanleitung
UHP- u. Runflat-Reifen

Wirtschaftsverband der
deutschen Kautschukindustrie e.V.

Das WDK-Zertifikat steht für höchste Qualität und Sicherheit!

Der Reifen ist schon seit langem mehr als nur ein Stück Gummi. Er ist ein High-Tech-Produkt, das höchsten Ansprüchen und Belastungen gerecht werden muss.

- Das WDK-Zertifikat ist das TOP-Gütesiegel für Reifenmontagemaschinen.
- Die TWX-36WDK ist eine Reifenmontagemaschine der Profi-Klasse, geprüft nach den strengsten WDK-Richtlinien.
- Ihr Vorteil: Sie haben die Möglichkeit sich als WDK zertifizierter Montagebetrieb registrieren zu lassen und Sie zeigen Ihren Kunden somit, dass er bei Ihnen in guten Händen ist!

Der richtige Umgang macht den Unterschied. Eine falsche Montage kann in der Folge zu gravierenden Unfällen führen.

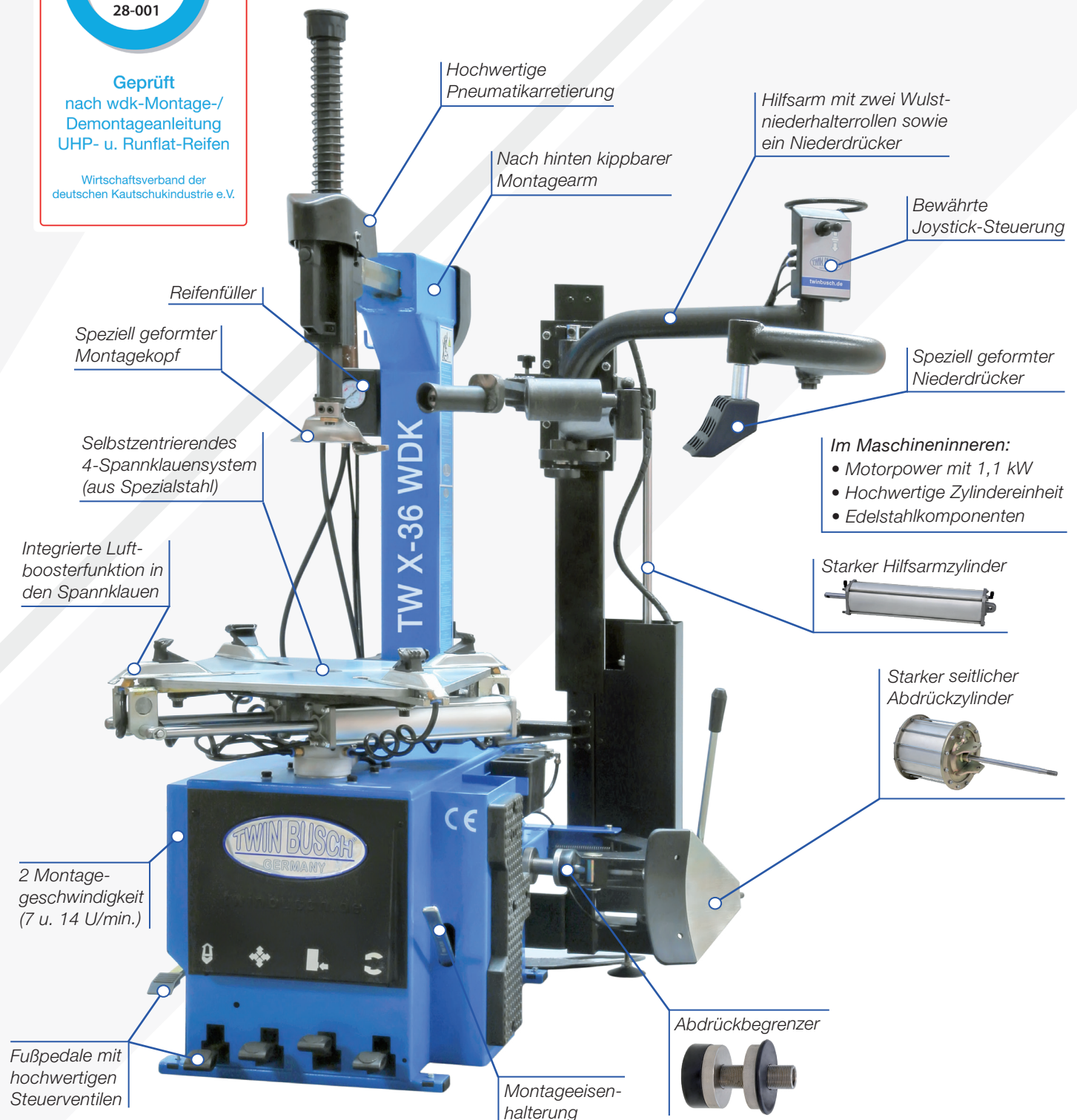

Hochwertige Pneumatikarretierung

Hilfsarm mit zwei Wulstniederhalterrollen sowie ein Niederdrücker

Nach hinten kippbarer Montagearm

Bewährte Joystick-Steuerung

Reifenfüller

Speziell geformter Montagekopf

Speziell geformter Niederdrücker

Selbstzentrierendes 4-Spannklauensystem (aus Spezialstahl)

Im Maschineninneren:

- Motorpower mit 1,1 kW
- Hochwertige Zylindereinheit
- Edelstahlkomponenten

Integrierte Luftboosterfunktion in den Spannklauen

Starker Hilfsarmzylinder



Starker seitlicher Abdrückzylinder



2 Montagegeschwindigkeit (7 u. 14 U/min.)

Abdrückbegrenzer



Fußpedale mit hochwertigen Steuerventilen

Montageeisenhalterung

Das neue TOP-Modell - 2 Speed mit WDK-Zertifikat!

Produktbeschreibung

Reifenmontagemaschine mit pneumatisch kippbarem Montagearm und eingebautem Luftbooster. Für Standard-, Niederquerschnitts-, UHP- und Runflat-Reifen. Inklusive Hilfsmontagearm. Die TWX-36WDK ist eine Reifenmontagemaschine der Profi-Klasse, geprüft nach den strengsten WDK-Richtlinien. Sie zeichnet sich durch viele Zusatzfeatures aus, wie z.B. der Hilfsmontagearm mit 2 Niederhalterrollen, speziell geformten Niederdrücker, extra starker Reifenabrücker, Abdrückbegrenzer, 2 Speed Drehgeschwindigkeit (7 und 14 U/min), Wulstniederhalter feststellbar, Wulstniederhalterkette, Felgenhornschutz und ein WDK zertifiziertes Montageeisen. Mit der TWX-36WDK ist eine professionelle und schonende De- und Montage garantiert.

Besonderheiten

- Mit WDK-Zertifikat
- 1A Verarbeitungsqualität
- Produktion nach ISO 9001
- 2 Speed Drehgeschwindigkeit (7 und 14 U/min)
- Nach hinten kippbarer Montagearm
- Massive Konstruktion
- Felgen- und reifenschonende Montage nach WDK-Richtlinien
- Pneumatische Arretierung des Montagekopfes
- Großer Spannbereich für PKW und Kleintransporter von außen 12" bis innen 26"
- Starker seitlicher Abdrückzylinder (3000 kg)
- Eingebauter Luftbooster in den Spannklaunen
- Für den Montagekopf auswechselbare Kunststoffgleiter zum Schutz der Felgen
- Kraftvoller E-Motor für Vor- und Rücklauf
- Spannklaunen aus Spezialstahl
- Hochwertiger Steuerblock zum gefühlvollen Spannen mit Stop-Funktion
- Innenteile aus Edelstahl (Vorteil: kein Rost)
- Selbstzentrierendes 4-Spannklaunen-System

Lieferumfang

- Reifenmontagemaschine mit Wartungseinheit
- Reifenfüller und Montageeisen nach WDK-Vorgabe
- Felgenhornschutz
- Wulstniederhalter feststellbar
- Wulstniederhalterkette
- Abdrückbegrenzer
- Kunststoffschutzbacken für Spannklaunen (4 Stck.)
- 3 Satz Kunststoffgleiter für Montagekopf (Zum Schutz von Alufelgen)
- Bedienungsanleitung
- **Online Aufbauvideo**
- **Online Produktvideo**

Beachten Sie unseren **technischen Entscheidungshelfer (Seite 35)** vor dem Kauf Ihrer Reifenmontagemaschine(n)!

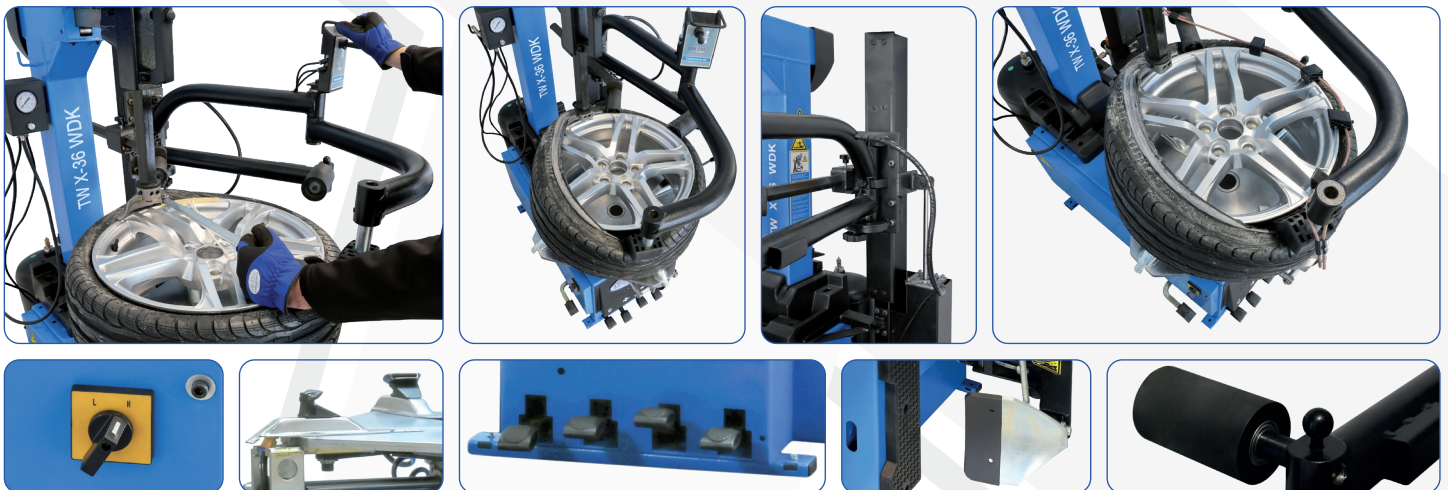

Bemaßungen

Im Lieferumfang enthalten

Technische Daten

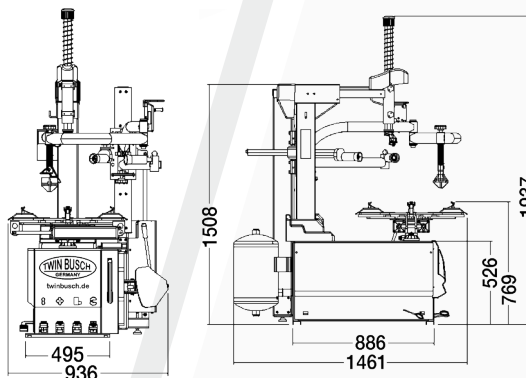

Spannbereich Außen	12" bis 24"
Spannbereich Innen	14" bis 26"
Ø Rad (max.)	45" (1143 mm)
Felgenbreite (max.)	16" (406 mm)
Abdrückkraft	3000 kg
Druckluftanschluss	8-10 bar
Antriebsspannung	400 V / 3 Phasen
Antriebsleistung	1,1 kW
Drehgeschwindigkeit	7 und 14 U/min.
Absicherung	16 A (C/Träge)
Geräuschpegel	<70 dB
Eigengewicht (ca.)	360 kg

Optionales Zubehör

Adapter für Motorradfelgen
Art.-Nr. TWX-MOTO
4 Stck. im Set



Kunststoffmontagekopf
Art.-Nr. TWX-KMK



Wulstniederhalterkette
Art.-Nr. TWX-KETTE



Wulstniederhalter | feststellbar
Art.-Nr. TWX-WULKL



Montagepaste | Art.-Nr. TW1530MP



Weiteres Zubehör finden Sie unter www.twinbusch.de