

2-Säulen-Parkhebebühne

Art.-Nr.: TW227P

2700 kg
 2,20 m
 230 V
 Autom.

Produktbeschreibung

Die praktische 2-Säulen-Parkhebebühne mit automatischer Entriegelung. Durch die Bauart der 2 Säulen ist eine geringere Stellfläche nötig, daher ideal bei engen Platzverhältnissen. Zudem kann die Parkhebebühne jederzeit durch eine direkte Verbindung miteinander nach rechts oder links mit weiteren Parkhebebühnen des Typs TW227P (in beliebiger Anzahl) erweitert werden. So spart man sehr viel Platz in der Breite. Die nach vorne ausgerichtete Steuereinheit sorgt für ein komfortables Heben und Senken der Parkplattform. Mit einer Unterfahrhöhe von 2100 mm und einer Traglast von 2700 kg ist die Parkhebebühne auch sehr gut für hohe und auch für schwerere Fahrzeuge geeignet, wie z.B. einem großen SUV, Kleinbus oder einem VW T6. Durch die große Stellfläche der oberen Plattform und dem sich darunter resultierenden Parkplatz ergeben sich extrem flexible Parkmöglichkeiten. Durch die massiv verbaute und geschlossene (verzinkte) Plattform ist das unten stehende Fahrzeug auch vor Öl und Schmutz geschützt.

Besonderheiten

- 1A Verarbeitungsqualität mit CE-Zertifikat
- Gefertigt nach ISO 9001
- **Automatische Entriegelung (elektromagnetisch), kein Luftdruck erforderlich**
- Sicherheitsrasten für sehr lange Standzeiten
- **Komplett geschlossene Plattform aus verzinkten Stahlprofilen**
- Hochwertige Tragsäulen aus Spezialwalzprofil
- 2 Hydraulikzylinder für kraftvolles Heben und Senken
- Hydraulisches Überlastventil | Akustischer Warngerber
- Fahrzeug-Abrollssicherung (hinten)
- Hochwertige Pulverbeschichtung

Lieferumfang

- Hebebühne inkl. Motoreinheit
- Prüfbuch | CE-Zertifikat
- Deutsche Bedienungsanleitung | Aufbauanleitung
- **Online Aufbauvideo | Online Produktvideo**



Die Parkplattform schützt das untere Fahrzeug vor Öl und Schmutz.

Videos



Bemaßungen

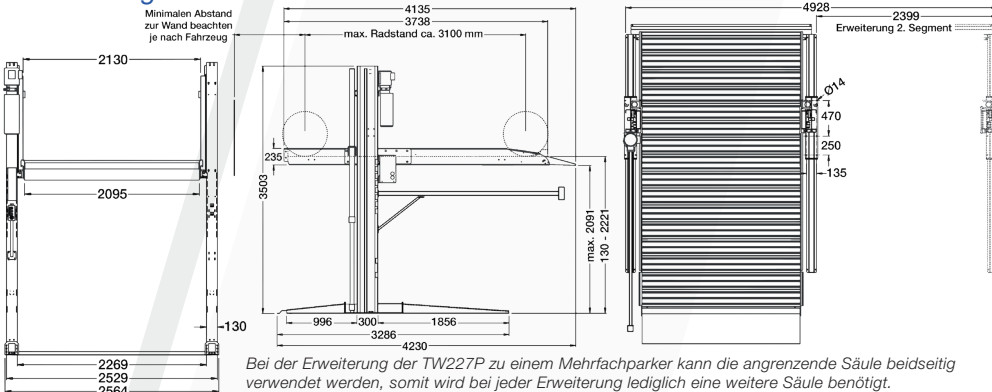

Technische Daten

Tragkraft CE	2700 kg
Hubhöhe	130 - 2200 mm
Plattformlänge (inkl. Auffahrt)	4135 mm
Plattformbreite	2100 mm
Hub-, Senkzeit ca.	45/30 sek.
Antriebsspannung	230 V
Antriebsleistung	2,2 kW
Absicherung	16 A (C/Träge)
Eigengewicht (ca.)	1150 kg

Optionales Zubehör



Reifenschoner Art.-Nr. TW436P-GRS

Weiteres Zubehör finden Sie unter www.twinbusch.de