

# Hebebühne „JMP FOX 4000 H“

Vom PKW bis zum Transporter mit mittlerem Radstand  
Bis 4 Tonnen Gesamtgewicht

Hebebühne Stand: 21.04.2016, ab Seriennummer 2017-06-1495

Betriebsanleitung Stand: 27.02.2018

Revisionsnummer: 4

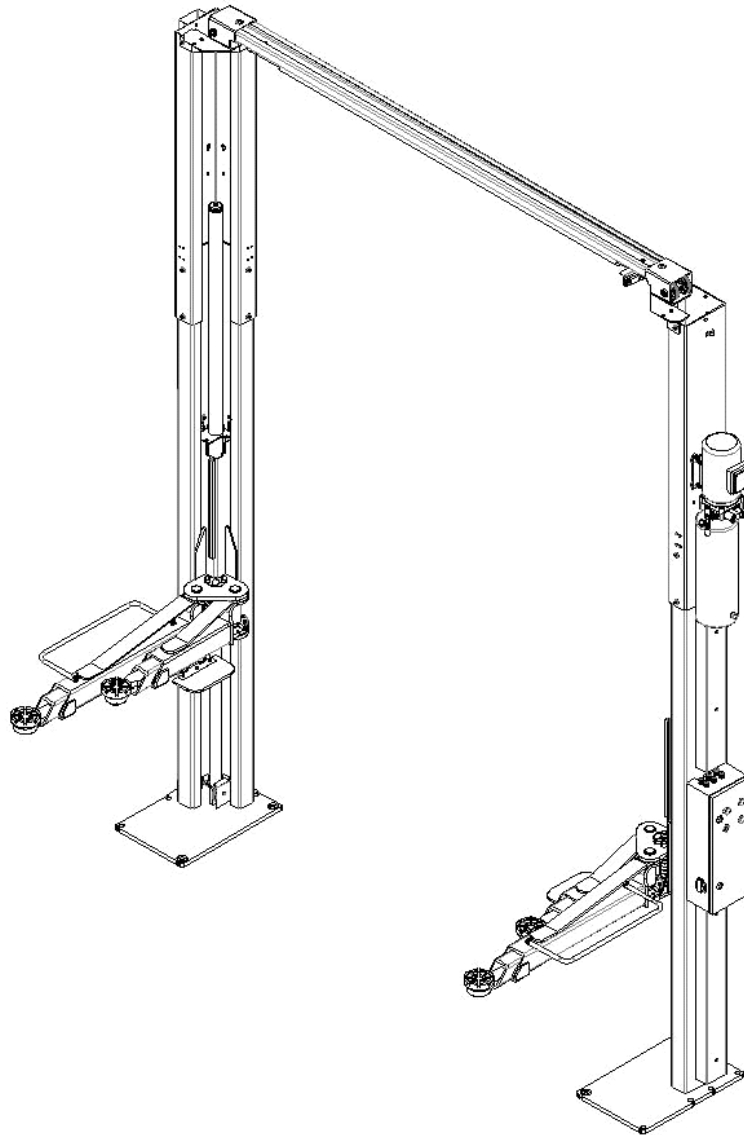

**Betriebsanleitung und Prüfbuch**

**Seriennummer:** \_\_\_\_\_

Johannes J. Matthies GmbH  
Hammerbrookstr. 97  
20097 Hamburg  
Email: info@jmproducts.eu



## Inhaltsverzeichnis

|        |   |    |
|--------|---|----|
| 1.     | Einleitung .....  | 3  |
| 2.     | Aufstellungsprotokoll.....                                      | 5  |
| 3.     | Übergabeprotokoll.....  | 6  |
| 4.     | Allgemeine Information .....                                    | 7  |
| 4.1.   | Aufstellung und Prüfung der Hebebühne .....                     | 7  |
| 4.2.   | Gefährdungshinweise.....  | 7  |
| 5.     | Stammblatt der Hebebühne .....                                  | 8  |
| 5.1.   | Hersteller .....  | 8  |
| 5.2.   | Verwendungszweck .....  | 8  |
| 5.3.   | Änderungen an der Konstruktion .....                            | 8  |
| 5.4.   | Wechsel des Aufstellungsortes .....                             | 8  |
| 5.5.   | CE-Zeichen/Konformitätserklärung .....                          | 9  |
| 6.     | Technische Information.....                                     | 10 |
| 6.1.   | Technische Daten .....  | 10 |
| 6.2.   | Sicherheitseinrichtungen .....                                  | 10 |
| 6.3.   | Datenblätter .....  | 11 |
| 6.4.   | Lastverteilung .....  | 13 |
| 6.5.   | Fundamentplan .....   | 14 |
| 6.6.   | Elektrischer Schaltplan und Teileliste .....                    | 15 |
| 6.7.   | Hydraulikplan und hydraulische Teileliste .....                 | 16 |
| 7.     | Sicherheitsbestimmungen.....                                    | 17 |
| 8.     | Bedienungsanleitung .....                                       | 18 |
| 8.1.   | Anheben des Fahrzeugs .....                                     | 19 |
| 8.2.   | Senken des Fahrzeugs .....                                      | 19 |
| 9.     | Verhalten im Störfall.....                                      | 20 |
| 9.1.   | Auffahren auf ein Hindernis.....                                | 21 |
| 9.2.   | Notablass .....   | 21 |
| 10.    | Wartung und Pflege.....   | 22 |
| 10.1.  | Wartungsplan der Hebebühne .....                                | 22 |
| 10.2.  | Überprüfung der Standsicherheit der Hebebühne .....             | 24 |
| 10.3.  | Reinigung der Hebebühne .....                                   | 24 |
| 11.    | Sicherheitsüberprüfung .....                                    | 25 |
| 12.    | Montage und Inbetriebnahme.....                                 | 26 |
| 12.1.  | Aufstellungsrichtlinien .....                                   | 26 |
| 12.2.  | Montage der Säulenverlängerung .....                            | 27 |
| 12.3.  | Aufstellen und Verdübeln der Hebebühne.....                     | 28 |
| 12.4.  | Montage der Quertraverse .....                                  | 30 |
| 12.5.  | Montage der Hydraulikpumpe.....                                 | 31 |
| 12.6.  | Montage der Sicherungsklinke .....                              | 32 |
| 12.7.  | Montage der Abdeckungen, Rohrschellen und Hydraulikleitung..... | 33 |
| 12.8.  | Montage des Gleichlaufseils .....                               | 36 |
| 12.9.  | Montage des Schaltkastens.....                                  | 37 |
| 12.10. | Montage des Endschalters .....                                  | 38 |
| 12.11. | Montage des Tragarmes.....                                      | 39 |
| 12.12. | Elektrischer Anschluss.....                                     | 41 |
| 12.13. | Befüllung und Entlüftung des Hydrauliksystems .....             | 48 |
| 12.14. | Inbetriebnahme .....  | 48 |
| 12.15. | Wechsel des Aufstellungsortes.....                              | 49 |
| 12.16. | Dübel Datenblatt MKT SZ-B 18/70 (18M12).....                    | 50 |
| 13.    | Einmalige Sicherheitsprüfung vor Inbetriebnahme.....            | 51 |
| 14.    | Regelmäßige Sicherheitsprüfung und Wartung .....                | 52 |
| 15.    | Außerordentliche Sicherheitsprüfung .....                       | 62 |
| 16.    | CE-Bestätigung.....   | 63 |

## **1. Einleitung**

Herzlichen Glückwunsch zum Erwerb Ihrer Hebebühne. Um unnötige Schäden und Gefahren zu vermeiden, sollten Sie diese Betriebsanleitung aufmerksam durchlesen und den Inhalt stets beachten.

Eine andere oder über den beschriebenen Zweck hinaus gehende Benutzung gilt als nicht bestimmungsgemäß.

**Die Firma Johannes J. Matthies GmbH & Co. KG haftet nicht für daraus entstehende Schäden. Das Risiko dafür trägt allein der Anwender.**

### **Zur bestimmungsgemäßen Verwendung gehört auch:**

- Das Beachten aller Hinweise aus dieser Betriebsanleitung.
- Die Einhaltung der Inspektion- und Wartungsarbeiten und der vorgeschriebenen Prüfungen.
- Die Betriebsanleitung ist von allen Personen zu beachten, die an der Hebebühne arbeiten. Dies gilt insbesondere für das Kapitel 7 „Sicherheitsbestimmungen“.
- Zusätzlich zu den Sicherheitshinweisen der Betriebsanleitung sind die für den Einsatzort geltenden Regeln und Vorschriften zu beachten.
- Die ordnungsgemäße Handhabung der Anlage.

### **Verpflichtung des Betreibers:**

Der Betreiber verpflichtet, sich nur Personen an der Anlage arbeiten zu lassen, die

- Mit den grundlegenden Vorschriften über die Arbeitssicherheit und der Unfallverhütung vertraut und im Umgang mit der Hebebühne eingewiesen sind.
- Das Sicherheitskapitel und die Warnhinweise in dieser Betriebsanleitung gelesen, verstanden und dies durch ihre Unterschrift bestätigt haben.

### **Gefahren im Umgang mit der Anlage:**

Das Produkt ist nach dem Stand der Technik und den anerkannten sicherheitstechnischen Regeln konzipiert und gebaut. Dennoch können bei unsachgemäßer Verwendung Gefahren für Leib und Leben des Benutzers entstehen oder Sachwerte beschädigt werden.

Die Anlage darf nur betrieben werden:

- Für die bestimmungsgemäße Verwendung.
- Wenn sie sich in sicherheitstechnisch einwandfreien Zustand befindet.

## **Organisatorische Maßnahmen**

- Die Bedienungsanleitung ist ständig am Einsatzort der Anlage griffbereit aufzubewahren.
- Ergänzend zur Betriebsanleitung sind allgemeingültige gesetzliche und sonstige verbindliche Regelungen zur Unfallverhütung und zum Umweltschutz zu beachten und anzuweisen.
- Das sicherheits- und gefahrenbewusste Arbeiten des Personals ist zumindest gelegentlich unter Beachtung der Betriebsanleitung zu kontrollieren.
- Soweit erforderlich oder durch Vorschriften gefordert, persönliche Schutzausrüstungen benutzen.
- Alle Sicherheits- und Gefahrenhinweise an der Anlage in lesbarem Zustand halten.
- Ersatzteile müssen den vom Hersteller festgelegten technischen Anforderungen entsprechen. Kontaktieren Sie im Bedarfsfall den Matthias Werkstatt-Dienst.
- Vorgeschriebene oder in der Betriebsanleitung angegebene Fristen für wiederkehrende Prüfungen/Inspektionen einhalten.

## **Instandhaltungstätigkeiten, Störungsbeseitigung**

In der Betriebsanleitung vorgeschriebene Einstell-, Wartungs- und Inspektionstätigkeiten sowie Inspektionstermine einschließlich Angaben zum Austausch von Teile/Teilausrüstungen einhalten! Diese Tätigkeiten dürfen nur durch Sachkundige, die an einer speziellen Werksschulung teilgenommen haben, durchgeführt werden.

## **Gewährleistung und Haftung**

Grundsätzlich gelten unsere „Allgemeinen Verkaufs- und Lieferbedingungen“. Gewährleistungs- und Haftungsansprüche bei Personen- und Sachschäden sind ausgeschlossen, wenn sie auf eine oder mehrere der folgenden Ursachen zurückzuführen sind:

- Nicht bestimmungsgemäße Verwendung der Anlage.
- Unsachgemäßes Montieren, Inbetriebnahme, Bedienen und Warten der Anlage.
  - o Arbeiten ohne Abnahme zur Erstinbetriebnahme durch einen Sachkundigen
  - o Fehlende wiederkehrende Prüfungen/Inspektionen durch einen Sachkundigen
- Betreiben der Anlage bei defekten Sicherheitseinrichtungen oder nicht ordnungsgemäß angebrachten oder nicht funktionsfähigen Sicherheits- und Schutzvorrichtungen.
- Das nicht Beachten der Hinweise in der Betriebsanleitung bezüglich Transport, Lagerung, Montage, Inbetriebnahme, Betrieb, Wartung und Rüsten der Anlage.
- Eigenmächtige bauliche Veränderungen an der Anlage.
- Eigenmächtiges Verändern der Hebebühne (z.B. Antriebsverhältnisse: Leistung, Drehzahl etc.)
- Unsachgemäß durchgeführte Reparaturen.
- Katastrophenfälle durch Fremdeinwirkungen und höhere Gewalt.

## 2. Aufstellungsprotokoll



**Nach erfolgter Aufstellung dieses Blatt komplett ausfüllen und unterschreiben. Das Protokoll ist vom sachkundigen Service-Techniker auszufüllen an den Matthias Werkstatt-Dienst zu faxen (040 / 73 44 17 – 199). Das Original bleibt im Prüfbuch.**

**Johannes J. Matthies GmbH & Co. KG  
Hammerbrookstraße 97  
20097 Hamburg**

### Aufstellungsprotokoll

Die Hebebühne JMP FOX 4000 H

mit der Seriennummer..... wurde am .....

bei der Firma..... in.....

aufgestellt, auf Funktion und Sicherheit überprüft und in Betrieb genommen. Die Aufstellung erfolgte durch den Betreiber/Sachkundigen (nicht zutreffendes streichen).

Nach erfolgter Prüfung auf Funktion und Sicherheit durch einen geschulten Service-Techniker wird die Hebebühne ohne elektrische Verbindung (z.B. Stecker) zur bauseitigen Stromversorgung übergeben. Bauseits ist eine elektrische Verbindung zwischen Hebebühne und Stromversorgung durch einen fachkundigen Elektriker herzustellen (siehe Angaben im Elektroplan).

Der Betreiber bestätigt das ordnungsgemäße Aufstellen der Hebebühne, alle Informationen dieser Betriebsanleitung und Prüfbuch gelesen zu haben und entsprechend zu beachten, sowie diese Unterlage den eingewiesenen Bedienern jederzeit zugänglich aufzubewahren.

Der Sachkundige bestätigt das ordnungsgemäße Aufstellen der Hebebühne, alle Informationen dieser Betriebsanleitung und Prüfbuch gelesen zu haben und die Unterlagen dem Betreiber übergeben zu haben.

Verwendete Dübel: ..... (Typ/Marke)

Mindestverankerungstiefe eingehalten: ..... mm  ok

Anzugsdrehmoment eingehalten: ..... NM  ok

.....  
Datum Name, Betreiber & Firmenstempel Unterschrift Betreiber

.....  
Datum Name, Betreiber & Firmenstempel Unterschrift Sachkundiger

Servicepartner:..... (Stempel)

Hebebühne Stand 04/2015 Betriebsanleitung Stand 04/2015

### 3. Übergabeprotokoll

Die Hebebühne JMP FOX 4000 H

mit der Seriennummer..... wurde am .....

bei der Firma..... in.....

aufgestellt, auf Funktion und Sicherheit überprüft und in Betrieb genommen.  
Nachfolgend aufgeführte Personen (Bediener) wurden nach Aufstellung der Hebebühne durch einen geschulten Service-Techniker des Herstellers oder eines Vertragshändlers (Sachkundiger) in die Handhabung des Hubgerätes eingewiesen.  
(Datum, Name, Unterschrift, freie Zeilen sind zu streichen)

|                |               |                       |
|----------------|---------------|-----------------------|
| .....<br>Datum | .....<br>Name | .....<br>Unterschrift |
|----------------|---------------|-----------------------|

|                |               |                       |
|----------------|---------------|-----------------------|
| .....<br>Datum | .....<br>Name | .....<br>Unterschrift |
|----------------|---------------|-----------------------|

|                |               |                       |
|----------------|---------------|-----------------------|
| .....<br>Datum | .....<br>Name | .....<br>Unterschrift |
|----------------|---------------|-----------------------|

|                |               |                       |
|----------------|---------------|-----------------------|
| .....<br>Datum | .....<br>Name | .....<br>Unterschrift |
|----------------|---------------|-----------------------|

|                |               |                       |
|----------------|---------------|-----------------------|
| .....<br>Datum | .....<br>Name | .....<br>Unterschrift |
|----------------|---------------|-----------------------|

|                |                            |                                 |
|----------------|----------------------------|---------------------------------|
| .....<br>Datum | .....<br>Name Sachkundiger | .....<br>Unterschrift Sachkund. |
|----------------|----------------------------|---------------------------------|

Servicepartner:.....

## 4. Allgemeine Information

Die technische Dokumentation enthält wichtige Informationen zum sicheren Betrieb und zur Erhaltung der Funktionssicherheit der Hebebühne.

- Zum Nachweis der Aufstellung der Hebebühne ist das Formular Aufstellungsprotokoll unterzeichnet an den Hersteller zu senden.
- Zum Nachweis der einmaligen, regelmäßigen und außerordentlichen Sicherheitsüberprüfungen enthält dieses Prüfbuch Formulare. Verwenden Sie die Formulare zur Dokumentation der Prüfungen und belassen Sie die ausgefüllten Formulare im Prüfbuch.
- Im Stamblatt der Anlage sind Änderungen an der Konstruktion oder ein Wechsel des Aufstellungsortes einzutragen.

### 4.1. Aufstellung und Prüfung der Hebebühne

Sicherheitsrelevante Arbeiten an der Hebebühne und die Sicherheitsüberprüfungen dürfen ausschließlich dafür ausgebildete Personen ausführen. Sie werden im Allgemeinen und in dieser Dokumentation als Sachverständige und Sachkundige (befähigte Person) bezeichnet.

- Sachverständige sind Personen (freiberufliche Fachingenieure, TÜV-Sachverständige), die aufgrund Ihrer Ausbildung und Erfahrung Hebebühnen prüfen und gutachtlich beurteilen dürfen. Sie sind mit den maßgeblichen Arbeitsschutz- und Unfallverhütungsvorschriften vertraut.
- Sachkundige (befähigte Personen) sind Personen, die ausreichende Kenntnisse und Erfahrungen mit Hebebühnen besitzen und an einer speziellen Werksschulung durch den Hebebühnen-Hersteller teilgenommen haben (Service-Techniker des Herstellers und der Vertragshändler sind Sachkundige).

### 4.2. Gefährdungshinweise

Zur Kenntlichmachung von Gefahrenpunkten und wichtiger Information werden folgende drei Symbole mit der erläuterten Bedeutung verwendet. Achten Sie besonders auf Textstellen, die durch diese Symbole gekennzeichnet sind.



**Gefahr !** Bezeichnet eine Gefahr für Leib und Leben, bei unsachgemäßer Durchführung des so gekennzeichneten Vorgangs besteht Lebensgefahr !



**Vorsicht !** Bezeichnet eine Warnung vor möglichen Beschädigungen der Hebebühne oder anderer Sachwerte des Betreibers bei unsachgemäßer Durchführung des so gekennzeichneten Vorgangs !



**Hinweis !** Bezeichnet einen Hinweis auf eine Schlüsselfunktion oder auf eine wichtige Anmerkung !

## 5. Stamblatt der Hebebühne

### 5.1. Hersteller

**Hebebühnenbezeichnung:** JMP FOX 4000 H  
**Hersteller:** Johannes J. Matthies GmbH & CO.KG  
Hammerbrookstraße 97  
20097 Hamburg

### 5.2. Verwendungszweck

Die Hebebühne ist ein Hebezeug für das Anheben von Kraftfahrzeugen mit einem Gesamtgewicht von 4000 kg im normalen Werkstattbetrieb bei einer maximalen Lastverteilung von 3:1 in Aufharrichtung oder entgegen der Aufharrichtung. Eine Einzelbelastung von nur einem oder zwei Tragarmen darf nicht auftreten.

Die Aufstellung der serienmäßigen Hebebühne ist in explosionsgefährdeten Betriebsstätten und feuchten Umgebungen (Waschhallen, Außenbereich, etc.) verboten.

Nach Änderung an der Konstruktion und nach wesentlichen Instandsetzungen an tragenden Teilen, sowie beim Wechseln des Aufstellungsortes muss die Hebebühne von einem Sachkundigen nochmals geprüft und Änderungen bestätigt werden.

Die Bedienung der Hebebühne erfolgt direkt an der Bediensäule.

### 5.3. Änderungen an der Konstruktion

Prüfung durch einen Sachverständigen zur Wiederinbetriebnahme notwendig,  
(Datum, Art der Änderung, Unterschrift Sachverständiger)

.....  
.....  
.....

Name, Anschrift Sachverständiger

.....  
Ort, Datum Sachverständiger

.....  
Unterschrift Sachverständiger

### 5.4. Wechsel des Aufstellungsortes

Prüfung durch einen Sachverständigen zur Wiederinbetriebnahme notwendig,  
(Datum, Art der Änderung, Unterschrift Sachkundiger)

.....  
.....  
.....

Name, Anschrift Sachverständiger

.....  
Ort, Datum Sachverständiger

.....  
Unterschrift Sachverständiger



## 5.5. CE-Zeichen/Konformitätserklärung



**Konfirmitätserklärung**



Declaration of Conformity



Déclaration Od conformité



Declarati3n de conformidad



Dicchiarazione di conformit3

gem3

# CE

Johannes J. Matthies GmbH & Co. KG  
Hammerbrookstra

Hiermit erkl3ren wir, dass die Hebeb3hne, Modell ...  
Hereby we declare that the lift model...  
Declare par la presente que le pont elevateur modele ...  
Por la presente declara, que el elevador modeln ...  
Con la presente dichiariamo ehe il ponte sollevatore modeUo ...

**Typ: JMP FOX 4000 H**

**Seriennummer:** \_\_\_\_\_

- In 3bereinstimmung mit den folgenden EG -Richtlinien und harmonisierten Normen gefertigt wurde.
- was manufactured in conformity with EC directives and the harmonized norms.
- fabrique en conformite avec les directives europ!nnes suivaotes et selon les normes harmonisees en vigneurs.
- producido de acuerdo a las siguientes reglas de la Comunidad Europea y normas hannonisadas.
- e stato costruito in conformit3 con Je direnive CE e Je relative norme armonizzate.

|                    |  |
|--------------------|--|
| 2006/42/EC         | EG-Maschinenrichtlinie   |
| 2014/35/EG         | EG-Niederspannungsrichtlinie   |
| EN 1493:2010       | Fahrzeug- Hebeb3hnen   |
| EN 60204-1/A1:2009 | Sicherheit von Maschinen - Elektrische Ausr3stung von Maschinen – Teil 1: Allgemeine Anforderungen |

Pr3finstitut -Certification institute  
Organisme certificateur -Ente certificatore

Registrier Nr.-RegisteredNo.  
Enregistrement No – Registrazione Nr.

CE 0123 (RWT(Jv)

04 205-2740/98

Hamburg, 22.05.2015

Ort, Datum

  
Dokumentationsbevollm3chtigter: Stefan Onken  
Hammerbrookstr. 97, 20097 Hamburg

## 6. Technische Information

### 6.1. Technische Daten

|  |   |
|--|---|
| Tragfähigkeit                                | 4000 kg   |
| Lastverteilung                               | max. 3:1 oder 1:3<br>in oder entgegen der Auffahrrichtung |
| Hubzeit                                      | ca. 35 sec  |
| Senkzeit                                     | ca. 30 sec  |
| Hubhöhe                                      | max. 1990 mm  |
| Betriebsspannung                             | 3 x 400 V, 50 Hz  |
| Steuerspannung                               | 24 V  |
| Motorleistung                                | 3 kW  |
| Motordrehzahl                                | 2800 Umdrehung/min  |
| Förderleistung Pumpe                         | 12 l/min  |
| Betriebsdruck                                | ca. 180 bar   |
| Druckbegrenzungsventil                       | ca. 200 bar   |
| Füllmenge Ölbehälter                         | ca. 15 Liter  |
| Bauseitige Stromversorgung                   | 3PH/N+PE, 400V, 50Hz<br>16 Amp. träge                     |
| Schalldruckpegel (gemessen am Bedienelement) | ≤ 75 dB(A)  |
| Eigengewicht                                 | 746 kg  |
| Farbe  | RAL 7016  |

### 6.2. Sicherheitseinrichtungen

1. Tragarmarretierung  
Sicherung der Tragarme gegen unbeabsichtigte Bewegung der Tragarme.
  2. Gleichlaufseile  
Sicherung gegen Ungleichlauf der Last.
  3. Hauptschalter  
Sicherung gegen unbefugte Benutzung
  4. Fußabweiser an den Tragarmen  
Sicherung gegen Quetschen im Fußbereich
- 
5. Hubbegrenzung „Oben-Aus“  
Sicherung gegen zu weites Hochfahren
  6. Drucktaster  
Beim Loslassen der Taster stoppt die Hebebühne die Hubbewegung
  7. Sicherheitsklinken  
Sicherung gegen unbeabsichtigtes Absenken der Last für den Fall, dass ein Zylindersystem defekt ist. Nach dem Hubvorgang „Lock“ drücken.
  8. Öffnen des Überströmventils bei Überbelastung

### 6.3. Datenblätter

#### a) Standardversion mit 4090 mm

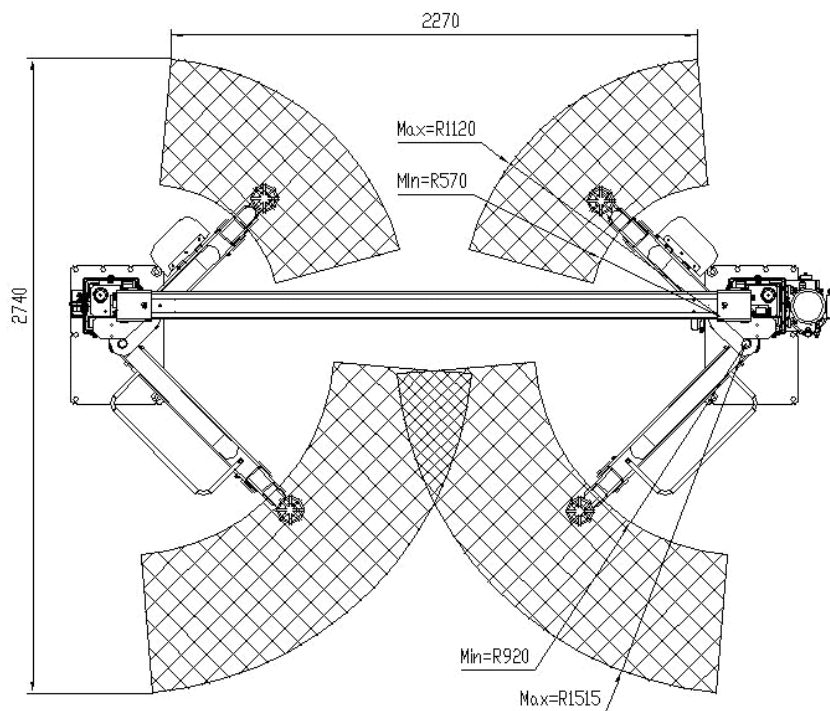
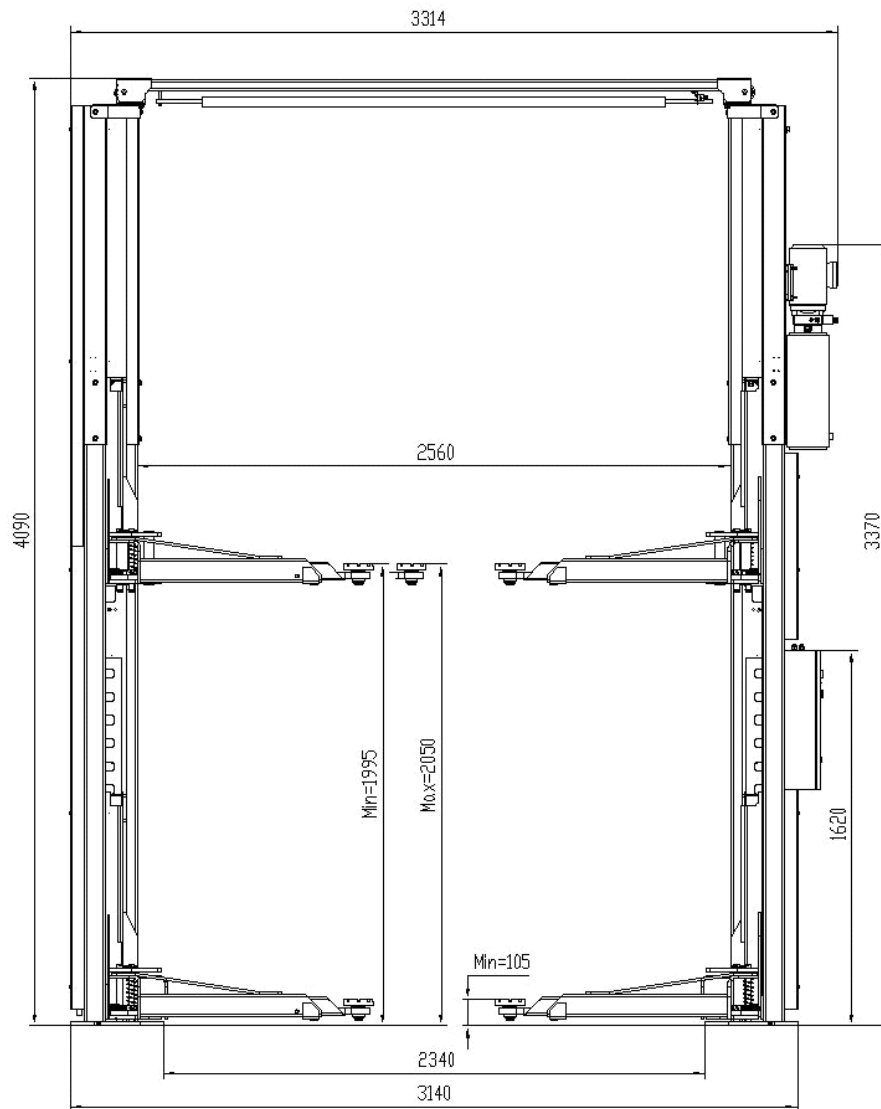

**b) Version Hubsäulenverlängerung mit 4690 mm**

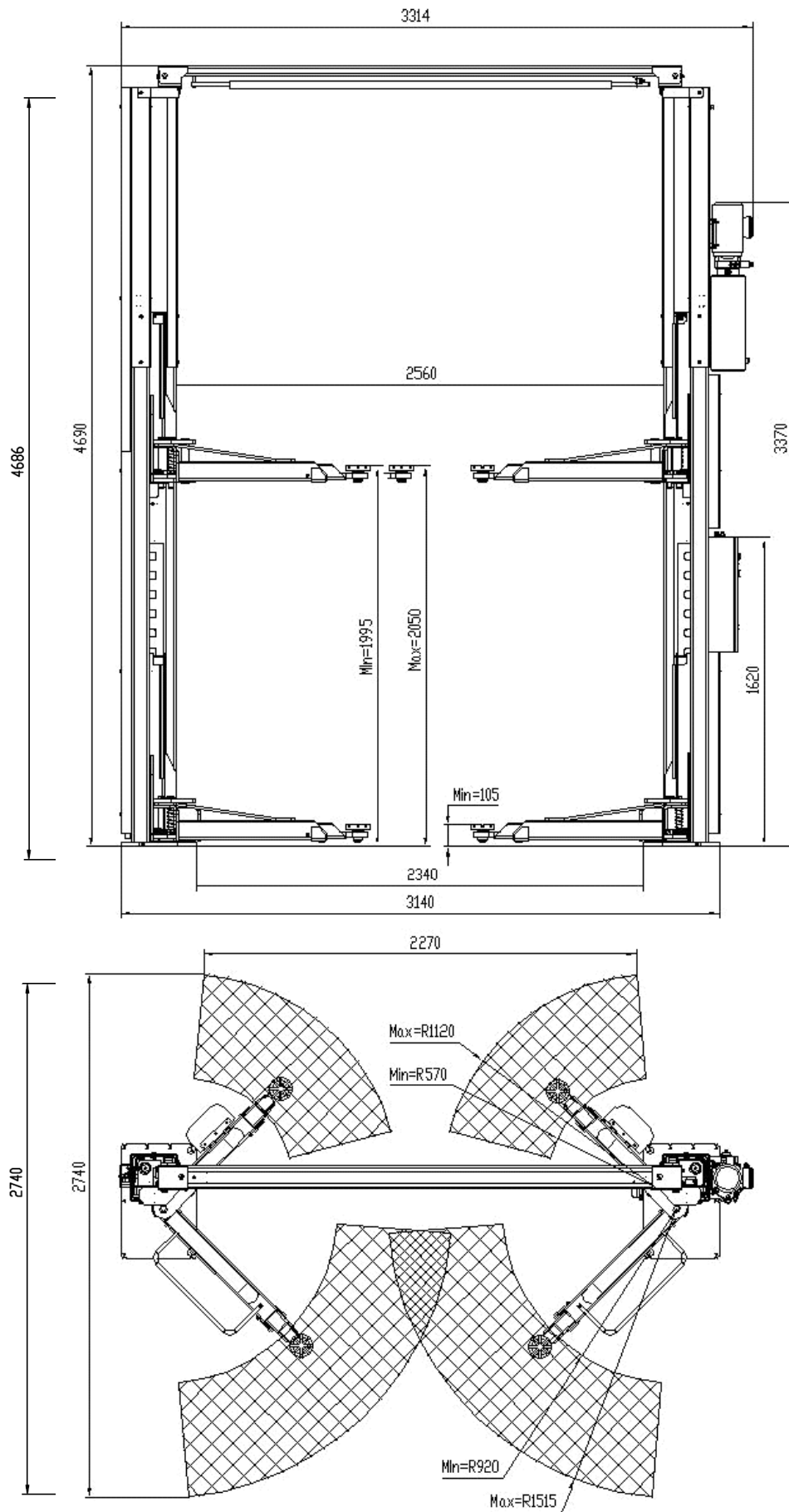

## 6.4. Lastverteilung

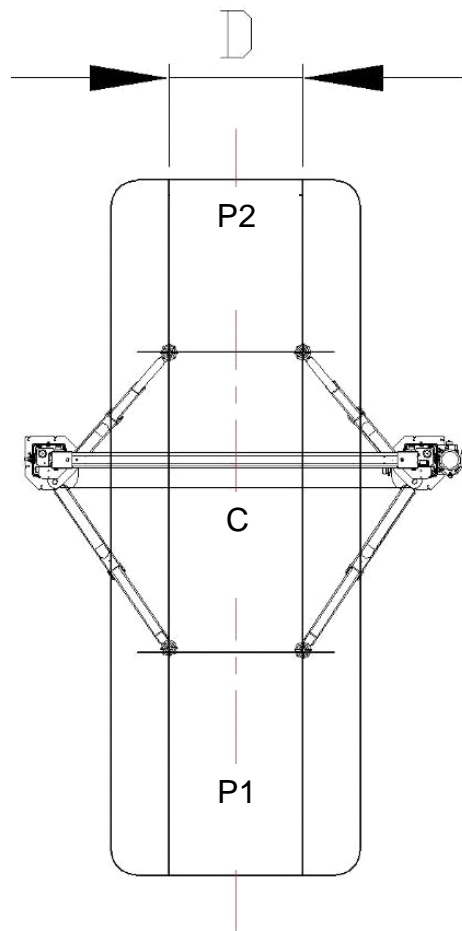

| D (mm) | P2 (kg) | P1 (kg) | C = P1 + P2 (kg) |
|--------|---------|---------|------------------|
| 700    | 2250    | 750     | 3000             |
| 800    | 2435    | 815     | 3250             |
| 900    | 2700    | 900     | 3600             |
| 1000   | 3000    | 1000    | 4000             |

## 6.5. Fundamentplan

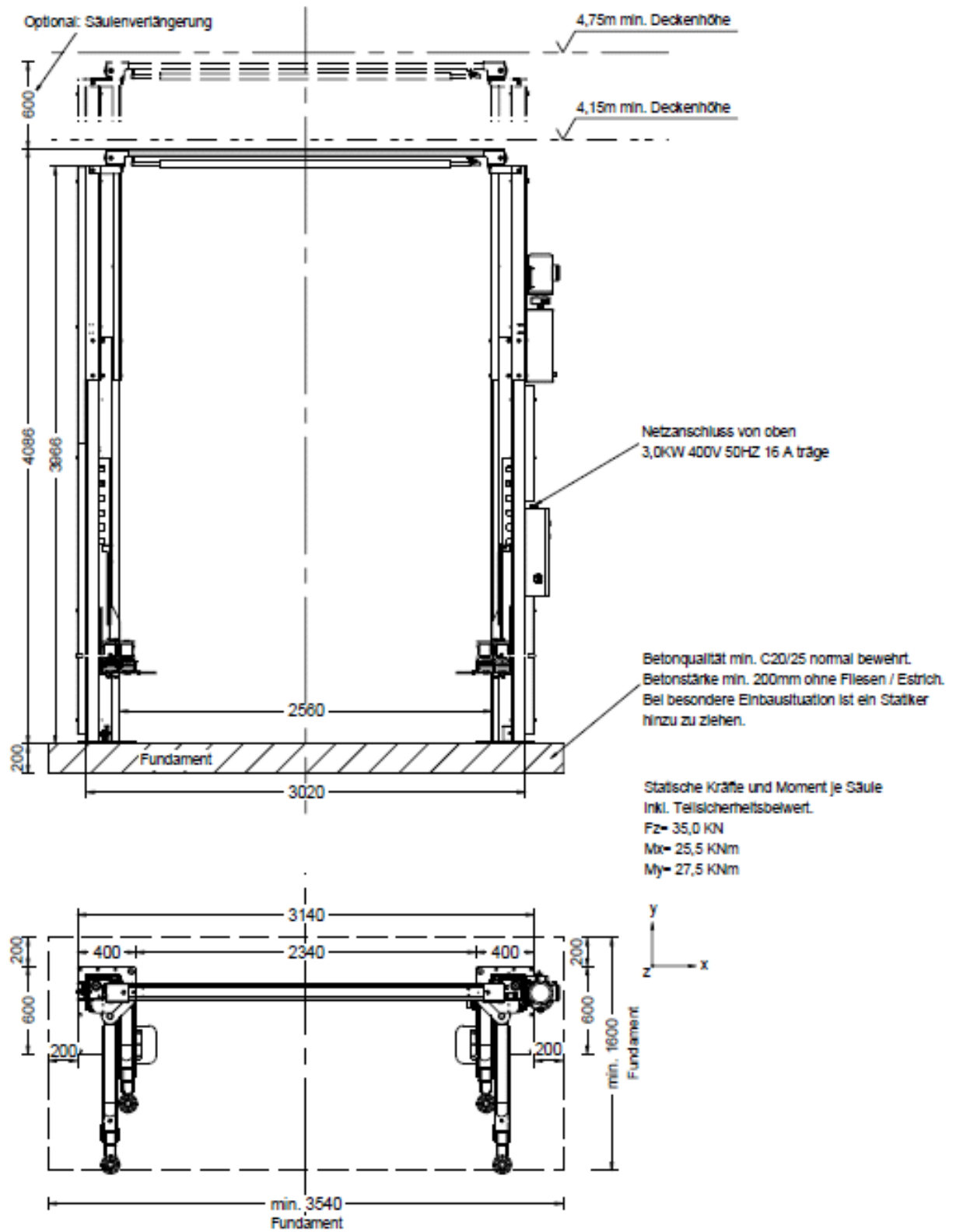

## 6.6. Elektrischer Schaltplan und Teileliste

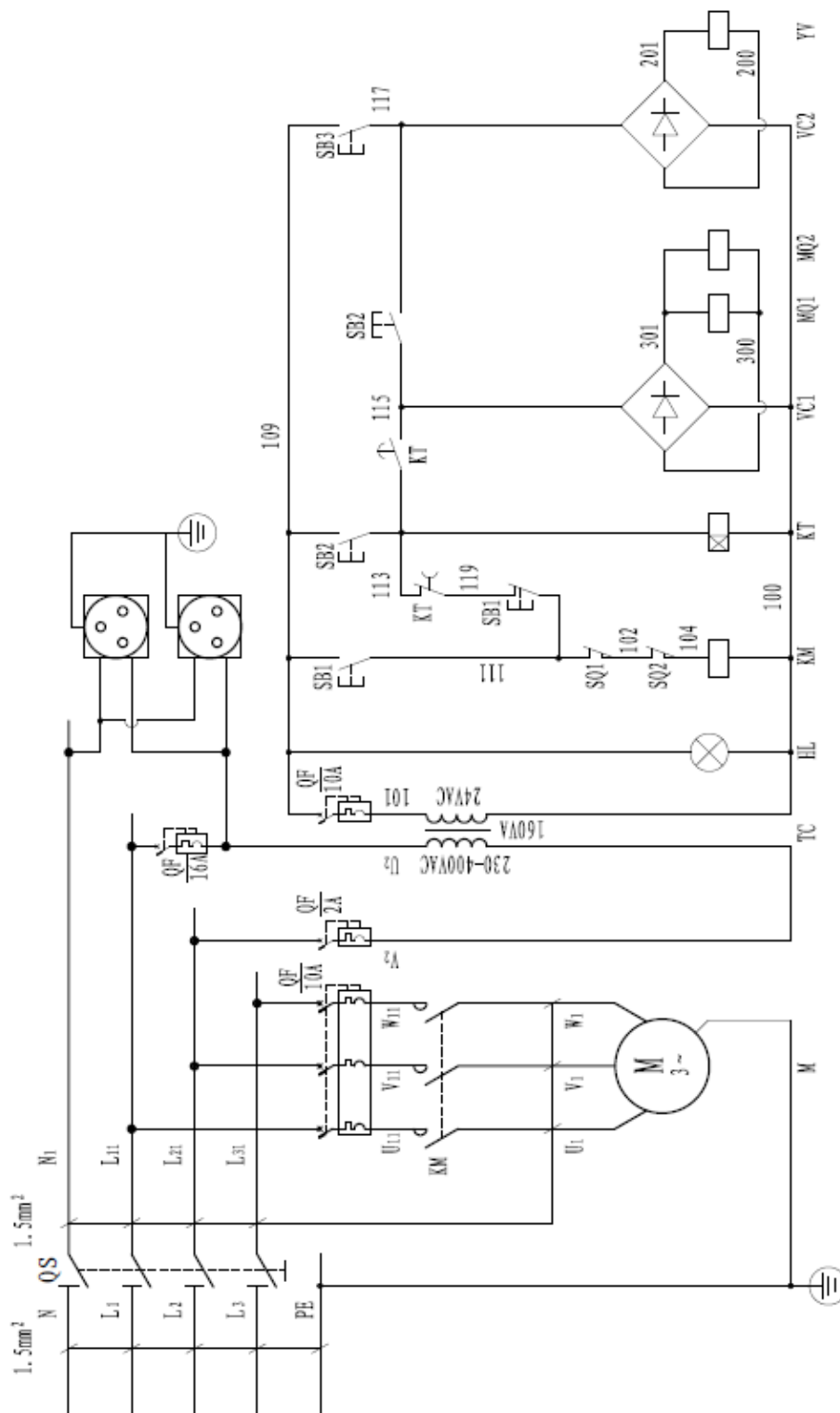

|     |                    |     |                  |     |                          |
|-----|--------------------|-----|------------------|-----|--------------------------|
| SB1 | Schalter Heben     | QF  | Sicherung        | VC2 | AC/DC Konverter          |
| SB2 | Schalter Senken    | KM  | Schütz           | YV  | Rückschlagventil         |
| SB3 | Schalter Klinke    | TC  | Transformator    | MQ1 | Elektromagnet            |
| SQ1 | End-Schalter       | HL  | Kontroll-Leuchte | MQ2 | Elektromagnet            |
| SQ2 | Oberer Endschalter | VC1 | AC/DC Konverter  | KT  | Schütz Sicherheitsklinke |
| QS  | Haupt-Schalter     |     |                  |     |                          |

## 6.7. Hydraulikplan und hydraulische Teileliste

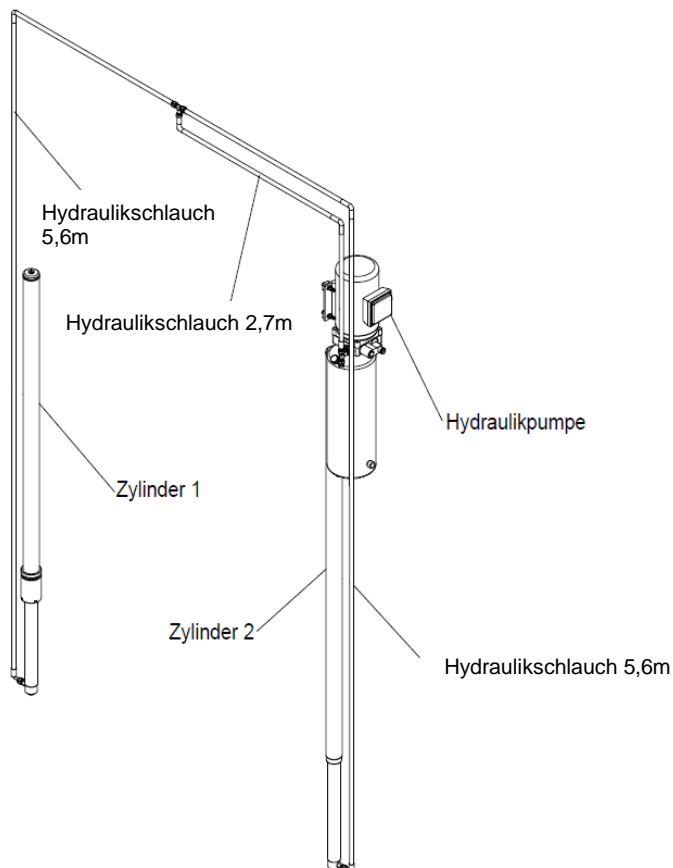
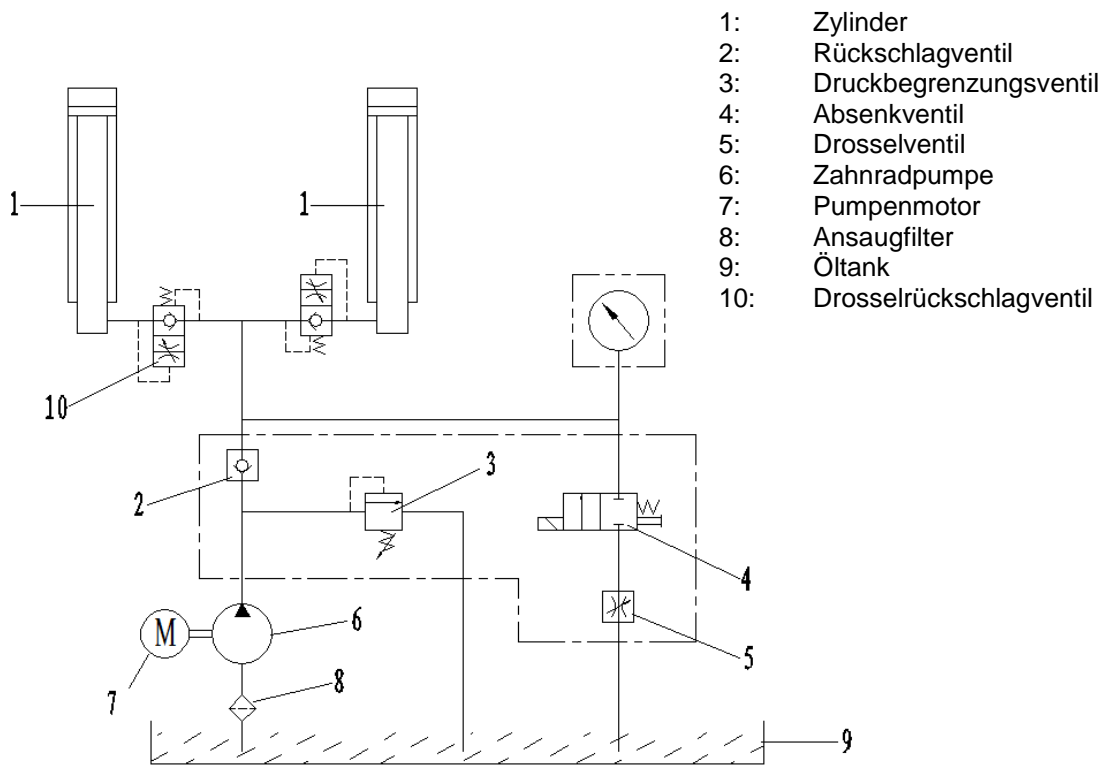



## 7. Sicherheitsbestimmungen

Beim Umgang mit Hebebühnen sind die gesetzlichen Unfallverhütungsvorschriften nach BGG945: Prüfung von Hebebühnen, BGR500 Betreiben von Hebebühnen und (VBG14) einzuhalten.

### **Auf die Einhaltung folgender Vorschriften wird besonders hingewiesen:**

- Das Gesamtgewicht des aufgenommenen Fahrzeuges darf 4000 kg nicht überschreiten, wobei eine maximale Lastverteilung von 3:1 in Aufharrichtung oder entgegen der Aufharrichtung zulässig ist (siehe Punkt 6.4).
- Beim Betrieb der Hebebühne ist die Bedienungsanleitung zu befolgen.
- Die Hebebühne muss vor dem Auffahren vollständig abgesenkt sein und darf nur in vorgesehener Richtung erfolgen.
- Bei Fahrzeugen mit niedriger Unterbodenfreiheit oder mit Sonderausstattung ist vor dem Positionieren der Tragarme und Anheben des Fahrzeugs vorher zu prüfen, ob Beschädigungen auftreten können.
- Die selbständige Bedienung der Hebebühne ist nur Personen erlaubt, die das 18. Lebensjahr vollendet haben und in die Bedienung der Hebebühne unterwiesen sind (Beachte das Übergabeprotokoll) und Ihre Beschäftigung hierzu gegenüber dem Unternehmer nachgewiesen haben. Sie müssen vom Unternehmer ausdrücklich mit dem Bedienen der Hebebühne beauftragt sein (Auszug BGR 500) (siehe Übergabeprotokoll).
- Fahrzeuge müssen an dem vom Fahrzeughersteller freigegebenen Aufnahmepunkten aufgenommen werden.
- Die Tragteller sind mittig unter den Aufnahmepunkten zu positionieren.
- Der korrekte Sitz der Aufnahmen unter dem Fahrzeug ist, nach dem das Fahrzeug etwas angehoben wurde, zu überprüfen.
- Nach jedem Absetzen des Fahrzeugs sind die Positionen der Tragarme unter den Aufnahmepunkten nochmals zu kontrollieren und ggf. zu justieren.
- Bei Demontage schwerer Teile ist die eventuelle Schwerpunktverlagerung zu berücksichtigen. Das Fahrzeug ist entsprechend mit geeigneten Mitteln (z.B. Zurrgurte, Traversen, etc.) gegen Absturz abzusichern.
- Während des Hub- oder Senkvorgangs dürfen sich keine Personen im Arbeitsbereich der Hebebühne aufhalten.
- Die Personenbeförderung mit der Hebebühne ist verboten.
- Das Hochklettern an der Hebebühne ist verboten.
- Nach Änderungen an der Konstruktion und nach Instandsetzungen an tragenden Teilen muss die Hebebühne von einem Sachverständigen geprüft werden.
- An der Hebebühne dürfen erst Eingriffe zwecks Reparatur, Wartung vorgenommen werden, wenn der Hauptschalter ausgeschaltet ist.
- Der gesamte Hub- und Senkvorgang ist stets zu beobachten.
- Die Aufstellung der serienmäßigen Hebebühne in explosionsgefährdeten Betriebsstätten und in feuchten Räumen (z.B. Waschhallen) ist verboten.

## 8. Bedienungsanleitung



**Während der Handhabung der Hebebühne sind die Sicherheitsbestimmungen unbedingt einzuhalten. Lesen Sie vor der ersten Bedienung sorgfältig die Sicherheitsbestimmungen in Kapitel 7!**

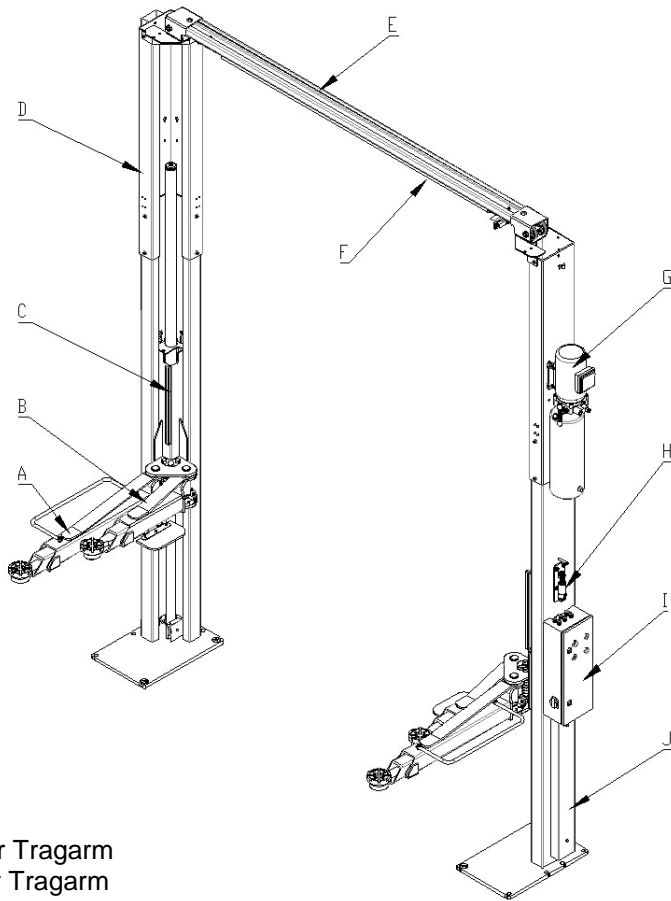

- A: Langer Tragarm
- B: Kurzer Tragarm
- C: Zylinder
- D: Hubsäule
- E: Quertraverse
- F: Abschaltleiste
- G: Pumpe
- H: Sicherheitsklinke
- I: Steuereinheit
- J: Abdeckung



## 8.1. Anheben des Fahrzeugs

- Das Fahrzeug in Querrichtung mittig in die Hebebühne einfahren.
- Das Fahrzeug gegen Rollen sichern. Handbremse anziehen, Gang einlegen.
- Tragarme einschwenken und die verstellbaren Aufnahmeteller an den vom Fahrzeughersteller vorgesehenen Punkten ansetzen. Ggf. Tragteller gleichmäßig hochdrehen.



**Achtung: Die Lastaufnahme muss mittig auf dem Tragteller erfolgen!**

- Kontrollieren, dass sich keine Personen oder Gegenstände im gefährdeten Bereich der Hebebühne befinden.
- Hauptschalter einschalten.
- Fahrzeug frei heben. Taster „Up“ am Bedienelement drücken.
- Sind die Räder frei, ist der Hubvorgang zu unterbrechen und der sichere Sitz der Aufnahmeteller nochmals zu überprüfen.
- Die Tragarmarretierungen müssen eingerastet sein. Ansonsten ist die Hebebühne abzulassen und das Fahrzeug nochmals neu zu positionieren.
- Das Fahrzeug auf die gewünschte Arbeitshöhe anheben. Taste „Lock“ drücken, damit die Position durch die Sicherheitsklinke gesichert wird.
- Nach jedem Absetzen der Fahrzeugs sind die Positionen der Tragarme unter den Aufnahmepunkten nochmals zu kontrollieren und ggf. zu justieren.
- Der gesamte Hubvorgang ist stets zu beobachten, um nicht mit dem Fahrzeugdach die Querabstützung zu berühren. Es ist zu kontrollieren, dass sich keine Personen oder Gegenstände im gefährdeten Bereich der Hebebühne befinden.



**Unbedingt auf den sicheren Sitz des Fahrzeugs auf den Tragtellern achten, andernfalls besteht Absturzgefahr.**



**Es ist darauf zu achten, dass die Tragarmarretierungen nach Aufnahme des Fahrzeugs eingerastet sind.**

## 8.2. Senken des Fahrzeugs

- Kontrollieren, dass sich keine Personen oder Gegenstände im gefährdeten Bereich der Hebebühne befinden.
- Fahrzeug auf gewünschte Arbeitshöhe oder in die untere Stellung absenken; Taster „Down“ drücken. Zunächst fährt die Bühne ein Stück hoch, um die Klinke zu entlasten. Dann startet automatisch der Senkvorgang.
- Der Senkvorgang ist stets zu beobachten.
- Hat die Hebebühne die erkennbare unterste Position erreicht, sind die Tragarme nach außen zu schwenken. Danach kann das Fahrzeug aus der Hebebühne gefahren werden.

## 9. Verhalten im Störfall

Bei gestörter Betriebsbereitschaft der Hebebühne kann ein einfacher Fehler vorliegen. Überprüfen Sie die Anlage auf die angegebenen Fehlerursachen. Kann der Fehler bei Überprüfung der genannten Ursachen nicht behoben werden, ist der Matthias Werkstatt-Dienst zu benachrichtigen.



**Selbständige Reparaturarbeiten an den Sicherheitseinrichtungen der Hebebühne sowie Überprüfungen an der elektrischen Anlage dürfen nur durch Fachpersonal ausgeführt werden.**

| <b>Problem: Motor läuft nicht an!</b>   |  |
|---|--|
| <i>mögliche Ursachen:</i>   | <i>Behebung:</i>   |
| <i>keine Stromversorgung<br/>Hauptschalter ist nicht eingeschaltet oder defekt<br/>Bauseitige Hauptsicherung defekt<br/>Stromzuleitung unterbrochen<br/>Thermoschutz vom Motor aktiv<br/>Motor defekt</i> | <i>Stromversorgung prüfen<br/>Hauptschalter prüfen<br/>Sicherung prüfen ggf. tauschen<br/>Stromzuleitung prüfen<br/>Motor abkühlen lassen<br/>Werkstatt-Dienst benachrichtigen</i> |

| <b>Problem: Motor läuft an, Last wird nicht gehoben!</b>   |  |
|--|--|
| <i>mögliche Ursachen:</i>  | <i>Behebung:</i>   |
| <i>Fahrzeug ist zu schwer<br/>Eine Phase ist nicht angeschlossen bzw. verdreht<br/>Füllstand Hydrauliköl ist zu niedrig<br/>Hydraulikventil defekt<br/>Druckbegrenzungsventil ist defekt<br/>Luft/Leckage im Hydrauliksystem</i> | <i>Fahrzeug entladen<br/>Phasen prüfen bzw. anschl.<br/>Richtiges Hyd-Öl nachfüllen<br/>Werkstatt-Dienst benachrichtigen<br/>Werkstatt-Dienst benachrichtigen<br/>Prüfen ob Leckage vorliegt<br/>Ggf. Werkstatt-Dienst benachrichtigen</i> |

| <b>Problem: Hebebühne lässt sich nicht absenken!</b>   |   |
|--|---|
| <i>mögliche Ursachen:</i>  | <i>Behebung:</i>  |
| <i>Hebebühne sitzt auf Hindernis auf<br/>Hydraulikventil defekt<br/>Taster „Down“ defekt<br/>Sicherungsklinke löst nicht</i> | <i>Taster „Up“ drücken, bis das Hindernis entfernt werden kann<br/>Werkstatt-Dienst benachrichtigen<br/>Taster prüfen lassen<br/>Werkstatt-Dienst benachrichtigen</i> |

| <b>Problem: Hebebühne senkt ohne Bedienung ab</b>                            |   |
|--|---|
| <i>mögliche Ursachen:</i>  | <i>Behebung:</i>  |
| <i>Hydraulikleitungen undicht<br/>Dichtringe am Pumpenausgang beschädigt</i> | <i>Leckage beseitigen, ggf.<br/>Werkstatt-Dienst benachrichtigen<br/>Dichtringe erneuern, ggf.<br/>Werkstatt-Dienst benachrichtigen</i> |

## 9.1. Auffahren auf ein Hindernis

Fährt die Hebebühne beim Senken mit den Tragarmen auf ein Hindernis auf, bleibt die Hebebühne durch den mechanischen Widerstand stehen. Damit der Gegenstand entfernt werden kann, ist der Taster „Up“ solange zu drücken, bis das Hindernis entfernt werden kann.

## 9.2. Notablass

Ein Notablass ist ein Eingriff in die Steuerung der Hebebühne und sollte nur durch sachkundige Personen durchgeführt werden. Bei einem Defekt an der Hebebühne besteht dennoch die Möglichkeit, die Hebebühne in die unterste Position abzusenken.



***Der Notablass darf nur von Personen durchgeführt werden, die in der Bedienung der Hebebühne unterwiesen sind. Die Anleitung des „Senkens“ ist zu beachten.***

- Kontrollieren, dass sich keine Personen oder Gegenstände im gefährdeten Bereich der Hebebühne befinden.
- Abdeckung der Sicherheitsklinken an den Säulen entfernen. Die Sicherheitsklinken mit Hilfe geeigneter Hilfsmittel (z.B. Draht/Kabelbinder ) gegen einrasten sichern. Sind die Sicherheitsklinken eingerastet, müssen mit Hilfe geeigneter Hilfsmittel die Hubschlitten solange angehoben werden, bis die Sicherheitsklinken manuell entriegelt werden können.
- 14 mm Muttermutter vom Hydraulik-Steuerblock abdrehen, 4mm Imbus-Bolzen vorsichtig lösen => Hebebühne beginnt zu senken.
- Der Senkvorgang ist stets zu beobachten. Bei Gefahr die Imbusschraube anziehen.
- Hebebühne bis in die unterste Position absenken.
- Hebebühne solange stilllegen, bis die defekten Teile ausgetauscht wurden und sich die Hebebühne wieder in sicherheitstechnisch einwandfreien Zustand befindet.

## 10. Wartung und Pflege



***Vor einer Wartung sind alle Vorbereitungen zu treffen, dass bei Wartungs- und Reparaturarbeiten an der Hebebühne keine Gefahr für Leib und Leben und für Beschädigungen von Gegenständen besteht. Eine Netztrennung ist vorzunehmen. Der Arbeitsbereich um die Hebebühne ist gegen unbefugtes Betreten abzusichern***



***Rechtsgrundlage: BSV (Betriebsmittelverordnung), BGR500 (Betreiben von Arbeitsmitteln) und BGG945 (Prüfung von Hebebühnen)***

Um die größtmögliche Verfügbarkeit und Funktionsfähigkeit der Anlage zu gewährleisten, sind die aufgeführten Reinigungs-, Pflege- und Wartungsarbeiten durch eventuelle Service-Vereinbarung sicherzustellen.

Die Anlage ist in regelmäßigen Abständen – spätestens einmal pro Jahr – gemäß nachfolgendem Plan von einem Sachkundigen zu warten. Bei intensivem Betrieb und bei höherer Verschmutzung ist das Wartungsintervall zu verkürzen. Während der täglichen Nutzung ist die Gesamtfunktion der Anlage zu beobachten. Bei Störungen oder Leckagen muss der Matthias Werkstatt-Dienst benachrichtigt werden.

### 10.1. Wartungsplan der Hebebühne

#### **Tägliche Arbeiten:**

- Typen- und Hinweisschilder, Beschriftungen, Kurzbedienungsanleitungen, Sicherheitsaufkleber und Warnhinweise sind zu säubern und bei Beschädigungen auszutauschen.
- Fußabweiser auf Zustand und Funktion prüfen. Bei Beschädigung auszutauschen.
- Die Gummiaufnahmeteller sind auf Verschleiß zu überprüfen und ggf. zu ersetzen.
- Bei der Montage und der Wartung ist der Zustand der Elektroleitungen immer zu prüfen. Jegliche Kabel und Leitungen müssen so gesichert sein bzw. gesichert werden, dass sie nicht gequetscht oder geknickt werden und dass sie keine beweglichen Bauteile berühren.

#### **Mindestens einmal jährlich auszuführende Arbeiten:**

- Tragarmarrettierung und Zahnscheibe auf Verschleiß prüfen. Bei sichtbaren Beschädigungen auszutauschen.
- Die Auszüge der Tragarme, die Bolzen der Tragarme, die Gewindebolzen der Tragteller auf Leichtgängigkeit prüfen. Ggf. mit einem Mehrzweckfett leicht einfetten. Eine Überfettung ist zu vermeiden.
- Die Laufbahnen und die Hubschlittengleitstücke sind auf Verschleiß zu prüfen. Nach dem Säubern mit einem Mehrzweckfett einfetten.
- Alle Befestigungsschrauben und Befestigungsdübel sind mit einem Drehmomentschlüssel zu prüfen.



**Achtung: Die Klebedübel dürfen lediglich mit maximal 30 Nm nachgezogen werden!**

## Anzugsdrehmoment (Nm) für Schaftschrauben

Festigkeitsklasse 8.8

|     | 0,10* | 0,15** | 0,20*** |
|-----|-------|--------|---------|
| M8  | 20    | 25     | 30      |
| M10 | 40    | 50     | 60      |
| M12 | 69    | 87     | 105     |
| M16 | 170   | 220    | 260     |
| M20 | 340   | 430    | 520     |
| M24 | 590   | 740    | 890     |

Drehmomenttabelle 8.8-10.9.D

- \* Gleitreibungszahl 0,10 für sehr gute Oberfläche, geschmiert
- \*\* Gleitreibungszahl 0,15 für gute Oberfläche, geschmiert oder trocken
- \*\*\* Gleitreibungszahl 0,20 Oberfläche schwarz oder phosphatiert, trocken

- Alle Schweißnähte sind einer Sichtprüfung zu unterziehen. Bei Rissen oder Brüchen von Schweißnähten ist die Hebebühne stillzulegen und Ihr Händler zu kontaktieren.
- Gleichlaufseile auf Beschädigungen überprüfen. Sind Drahtbrüche erkennbar muss der komplette Seilsatz ausgetauscht werden.
- Bolzen und Lagerstellen, Laufrollen, Laufflächen der Rollen reinigen, sowie auf Verschleiß überprüfen. Ggf. austauschen.
- Alle Hydraulikverschraubungen sind auf Leckage zu prüfen.
- Füllstand des Hydrauliköls überprüfen ggf. ein sauberes Öl mit einer Viskosität HLP 32 einfüllen oder komplett erneuern (1 Liter-Gebinde JM-Nr. 558.49.41). Das Hydrauliköl muss sich nach dem Einfüllen zwischen der oberen und unteren Markierung des Ölpeilstabes befinden.
- Pulverbeschichtung überprüfen ggf. ausbessern. Beschädigungen durch äußere Einwirkungen sind sofort nach Erkennen zu behandeln. Bei Nichtbehandlung der Stellen kann durch Unterwanderung von Ablagerungen aller Art die Pulverbeschichtung weiträumig und dauerhaft beschädigt werden. Rost wird durch mechanische Beschädigungen, Verschleiß, aggressive Ablagerungen (Streusalz, auslaufende Betriebsflüssigkeiten), mangelhafte oder nicht durchgeführte Reinigung hervorgerufen. Diese Stellen sind leicht anzuschleifen (120 Korn), zu reinigen und zu entfetten. Danach mit einem geeigneten Ausbesserungslack (RAL Nr. 7016 beachten) nacharbeiten.
- Prüfung aller Sicherheitseinrichtungen. (Tragarmarretierung, Abschaltleiste, Ausschalter, Fußabweiser, Sicherungsbleche am Tragarm etc.)
- Überprüfen Sie die elektrischen Leitungen sowie deren Kabelkanäle auf Beschädigungen.
- Hydraulische Schlauchleitungen:  
Unter normalen Umständen sind die Schlauchleitungen alle 6 Jahre (Betriebsdauer einschließlich max. 2 Jahre Lagerdauer) zu ersetzen  
Unter erhöhten Bedingungen (z.B. Mehrschicht, kurze Taktzeiten und Druckimpulse, starke innere und äußere Einflüsse, welche die Verwendungsdauer stark reduzieren) beträgt das empfohlene Auswechselintervall 2 Jahre.

### Arbeiten nach Bedarf:

- Kolbenstangen der Hubzylinder mit Druckluft von Sand und Schmutz befreien. Die Kolbenstangen mit einem säurefreien Öl leicht benetzen.
- Die Abstreifer der Hubzylinder sind zu säubern und auf Beschädigungen zu überprüfen.
- Einfetten der beweglichen Teile.

## 10.2. Überprüfung der Standsicherheit der Hebebühne

Die Muttern der zugelassenen Befestigungsdübel sind mit maximal 60% (30 Nm) mit dem vom Hersteller angegebenen Drehmomenten mittels eines eingestellten Drehmomentschlüssels nachzuziehen (Drehmomentangaben siehe Merkblatt der jeweiligen Dübelhersteller). Das Datenblatt des zu verwendenden Dübels finden Sie unter Punkt 12.16.

## 10.3. Reinigung der Hebebühne

Eine regelmäßige und sachkundige Pflege dient der Werterhaltung der Hebebühne. Außerdem kann sie auch eine der Voraussetzungen für den Erhalt von Gewährleistungsansprüchen bei eventuellen Korrosionsschäden sein.

Der beste Schutz für die Hebebühne ist die regelmäßige Beseitigung von Verunreinigungen aller Art. Dazu gehören vor allem:

- Streusalz
- Sand, Kieselsteine, Erde
- Industriestaub aller Art
- Wasser; auch in Verbindung mit anderen Umwelteinflüssen
- Aggressive Ablagerungen aller Art
- Dauernde Feuchtigkeit durch unzureichende Belüftung

Wie oft die Hebebühne gereinigt werden soll, hängt unter anderem von der Häufigkeit der Benutzung, vom Umgang mit den Hebebühnen, von der Sauberkeit der Werkstatt und von dem Standort der Hebebühne ab. Weiterhin ist der Grad der Verschmutzung abhängig von der Jahreszeit, den Witterungsbedingungen und von der Belüftung der Werkstatt. Unter ungünstigen Umständen kann eine wöchentliche Reinigung der Hebebühne notwendig sein, aber auch eine monatliche Reinigung kann durchaus genügen.

Verwenden Sie zur Reinigung keine aggressiven und scheuernden Mittel, sondern schonende Reiniger z.B. ein handelsübliches Spülmittel und lauwarmes Wasser.

- Verwenden Sie zur Reinigung keine Hochdruckreiniger (z.B. Dampfstrahler).
- Entfernen Sie alle Verschmutzungen sorgfältig mit einem Schwamm ggf. mit einer Bürste.
- Achten Sie darauf, dass keine Rückstände des Reinigungsmittels auf den Hebebühnen zurück bleibt.
- Die Hebebühne ist nach dem Reinigen mit einem Lappen trocken zu reiben und mit einem Wachs oder Ölspray einsprühen.
- Bewegliche Teile (Bolzen, Lagerstellen) sind nach Angaben zu schmieren bzw einzuölen.
- Beim Reinigen des Werkstattbodens ist darauf zu achten, dass keine aggressiven Reinigungsmittel mit den Oberflächen der Hebebühne in Berührung kommen. Dauerhafter Kontakt mit jeder Art von Flüssigkeit ist untersagt.



## 11. Sicherheitsüberprüfung

Die Sicherheitsüberprüfung ist zur Gewährleistung der Betriebssicherheit der Hubanlage erforderlich. Sie ist durchzuführen:

1. Vor der ersten Inbetriebnahme nach dem Aufstellen der Hubanlage  
**Verwenden Sie das Formblatt "Einmalige Sicherheitsüberprüfung"**
2. Nach der ersten Inbetriebnahme regelmäßig in Abständen von längstens einem Jahr  
**Verwenden Sie das Formblatt "Regelmäßige Sicherheitsüberprüfung"**
3. Nach Änderungen an der Konstruktion der Hubanlage  
**Verwenden Sie das Formblatt "Außerordentliche Sicherheitsüberprüfung"**



***Die einmalige und regelmäßige Sicherheitsüberprüfung muss von einem Sachkundigen durchgeführt werden. Es wird empfohlen gleichzeitig eine Wartung vorzunehmen.***



***Nach Änderungen der Konstruktion (zum Beispiel Veränderung der Tragfähigkeit oder Veränderung der Hubhöhe) und nach wesentlichen Instandsetzungen an tragenden Teilen (z. B. Schweißarbeiten) ist eine Überprüfung durch einen Sachverständigen erforderlich (außerordentliche Sicherheitsüberprüfung)***

Dieses Prüfbuch enthält Formulare mit aufgedrucktem Prüfplan für die Sicherheitsüberprüfung. Verwenden Sie bitte das entsprechende Formular, protokollieren Sie den Zustand der geprüften Hebebühne und belassen Sie das vollständig ausgefüllte Formular in diesem Prüfbuch.

## 12. Montage und Inbetriebnahme

### 12.1. Aufstellungsrichtlinien

- Die Aufstellung der Hebebühne erfolgt durch geschulte Service-Techniker des Herstellers oder den Vertragshändler. Falls der Betreiber über entsprechend geschulte Service-Techniker verfügt, kann die Hebebühne auch von ihm aufgestellt werden. Die Aufstellung ist gemäß der Montageanleitung durchzuführen.
- Die serienmäßige Hebebühne darf nicht in explosionsgefährdeten Räumen, in freier Umgebung oder in Waschhallen aufgestellt werden.
- Vor der Aufstellung ist ein ausreichendes Fundament nachzuweisen oder gemäß den Richtlinien des Fundamentplanes zu erstellen. Der Aufstellplatz muss planeben sein. Fundamente im Freien und in Räumen, in denen mit Winterwitterung oder Frost zu rechnen ist, sind frosttief zu gründen.
- Für den elektrischen Anschluss sind bauseitig 3 Phasen + PE, 400V, 50Hz bereitzustellen. Die Zuleitung ist bauseitig gemäß VDE0100 mit 16 Ampere träge entsprechend abzusichern. Der Mindestleiterquerschnitt beträgt 2,5 mm<sup>2</sup>. Die Anschlussstelle befindet sich am Bedienaggregat.
- Zum Schutz der elektrischen Kabel sind sämtliche Kabeldurchführungen mit Kabeltüllen oder flexiblen Kunststoffrohren auszustatten.
- Nach erfolgter Montage der Hebebühne muss vor der ersten Inbetriebnahme bauseitig (Betreiber) der Schutzleiter der Hebebühne nach IEC Richtlinien (60364-6-61) geprüft werden. Empfohlen wird auch eine Isolationswiderstandsprüfung.
- Nach erfolgter Montage muss der Sicherheitsaufkleber sichtbar angebracht werden.

## 12.2. Montage der Säulenverlängerung

Serienmäßig wird die Hebebühne mit einer Höhe von 4086 mm geliefert. Optional kann eine Säulenverlängerung für Transporter mit Hochdach JM-Nr. 674.00.72 erworben werden, wodurch die Gesamthöhe auf 4686 mm vergrößert wird.

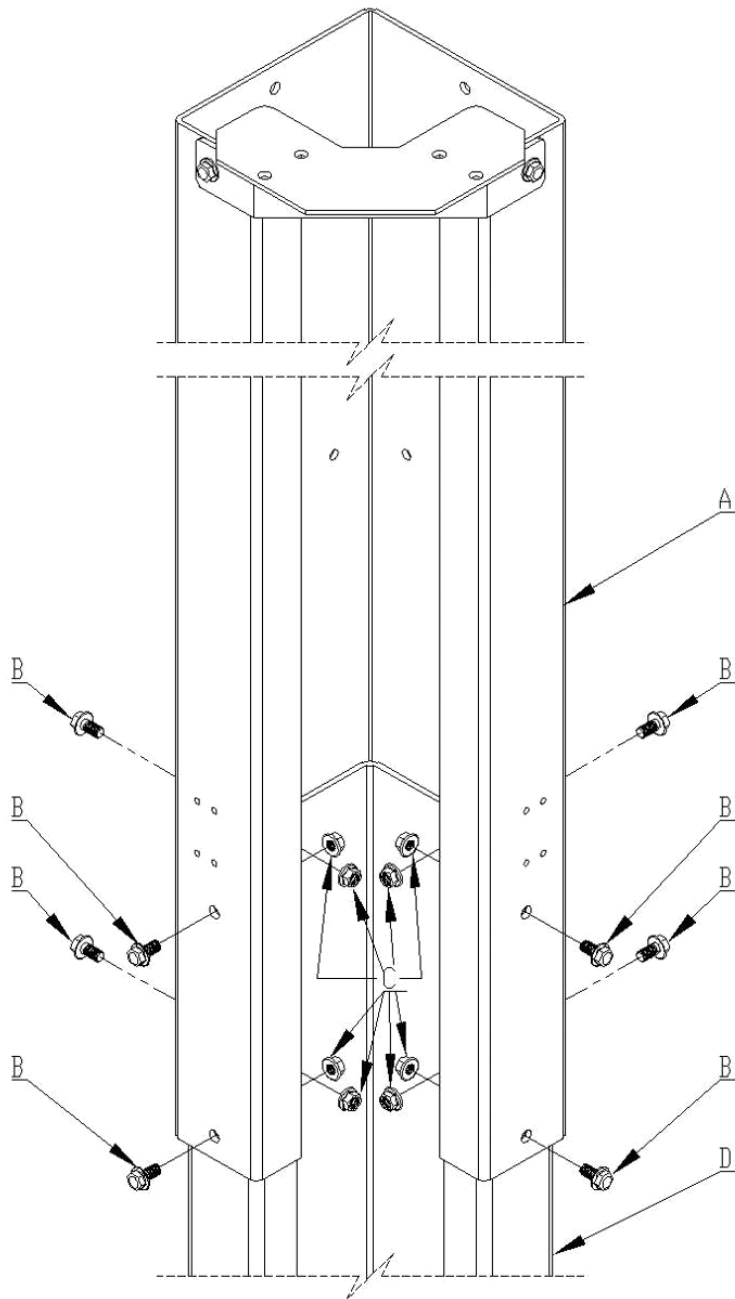

- A: Säulenverlängerung
- B: Schraube M10x20
- C: Mutter M10
- D: Hubsäule

### 12.3. Aufstellen und Verdübeln der Hebebühne

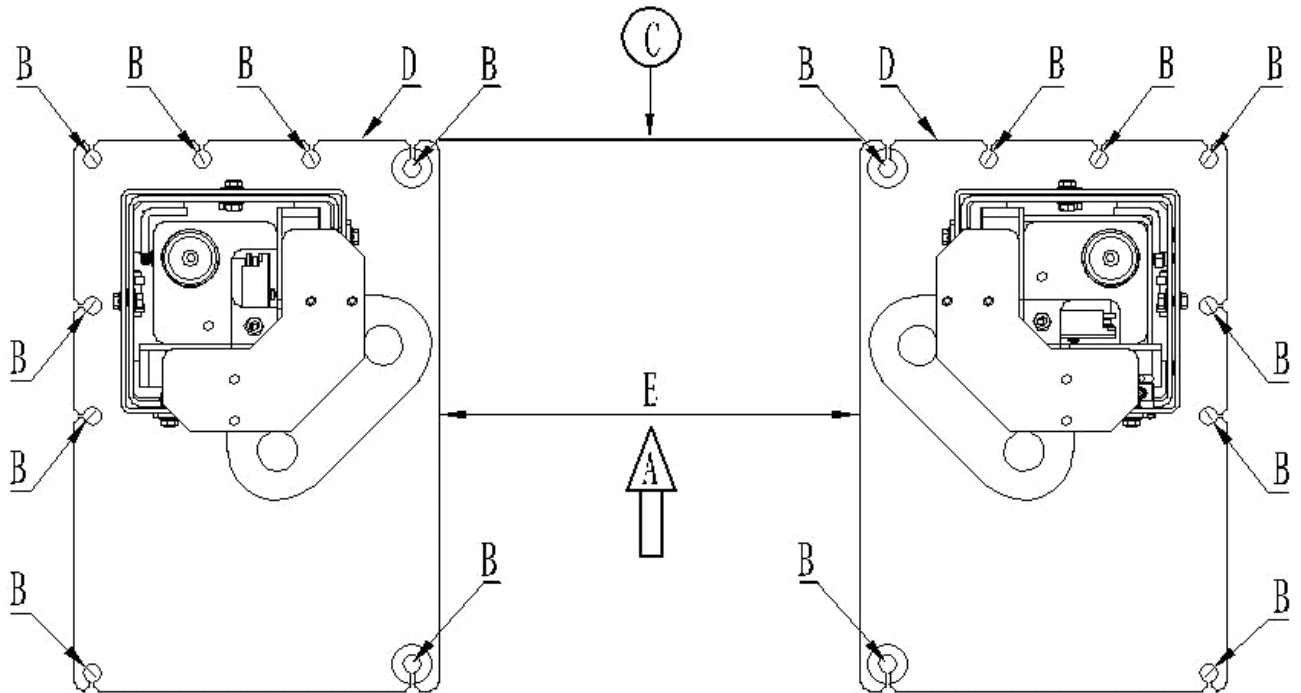

- A: Auffahrrichtung
- B: Dübelbohrung
- C: Hilfslinie zum korrekten Ausrichten der Säulen
- D: Grundplatte
- E: 2340 mm Abstand zwischen den Grundplatten

- Bitte beachten Sie die Fundamentvorgaben (siehe Punkt 6.5)
- Die Hubsäulen gemäß der obigen Zeichnung am gewünschten Aufstellungsort positionieren und ausrichten.
- Die Bohrlöcher für die Dübelbefestigungen durch die Bohrungen in den Grundplatten setzen. Die Bohrlöcher durch Luftbalg und einer Reinigungsbürste säubern. Es sind ausschließlich Dübel der Firma MKZ mit der Bezeichnung SZ-B 18/70 zu verwenden (JM-Nr. 4869.90.95).

#### Durchsteckmontage

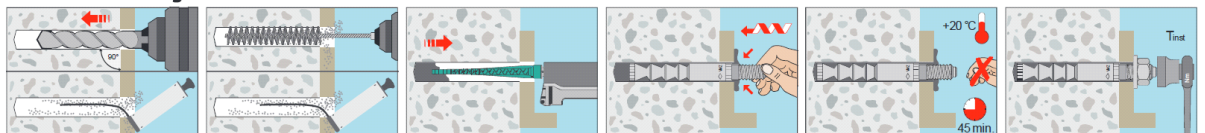

- Vor dem Verdübeln der Hebebühne ist zu überprüfen, ob der tragende Beton mit der Qualität C20/25 (B25) und Bewehrung hergestellt ist.
- Exakt vertikale Aufstellung der Hubsäulen überprüfen und ggf. mit geeigneten Unterlagen (Blechstreifen) den Kontakt zum Fußboden herstellen. Um vertikale Schwingungen der Säule zu vermeiden ist es notwendig, die Unterlagen nicht nur am Rand der Grundplatte zu positionieren sondern auch zur Mitte hin.
- Die Dübel mit dem erforderlichen Drehmoment von 80 Nm anziehen (siehe die Bestimmungen des Dübelherstellers Punkt 12.16). Ist der Dübel mit dem geforderten Drehmoment angezogen, so

liegt die gewölbte Unterlegscheibe flach auf der Grundplatte. Eine sichere Dübelverbindung ist somit gewährleistet.



Jeder Dübel muss sich mit dem erforderlichen Drehmoment anziehen lassen. Mit geringerem Drehmoment ist der sichere Betrieb der Hebebühne bzw. Standsicherheit nicht gewährleistet.

## 12.4. Montage der Quertraverse

Nach dem Aufrichten der Säulen ist die Quertraverse zu montieren, die Schrauben sind allerdings noch nicht fest anzuziehen. Die Seite mit dem Endschalter muss auf der Säule mit der Steuereinheit montiert werden. Dabei müssen die Säulen parallel zueinander stehen. Sind die Säulen nun korrekt ausgerichtet, können die Schrauben der Quertraverse angezogen werden.

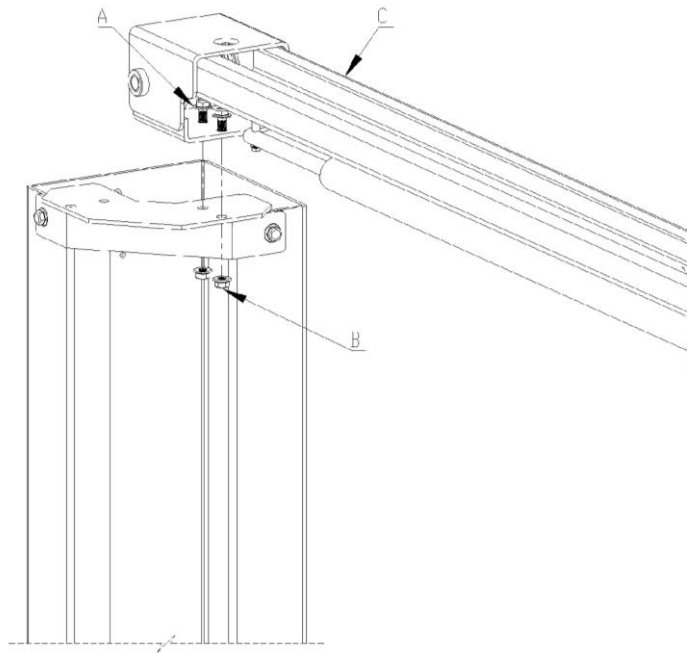

- A: Schraube M10x20
- B: Mutter M10
- C: Quertraverse

## 12.5. Montage der Hydraulikpumpe

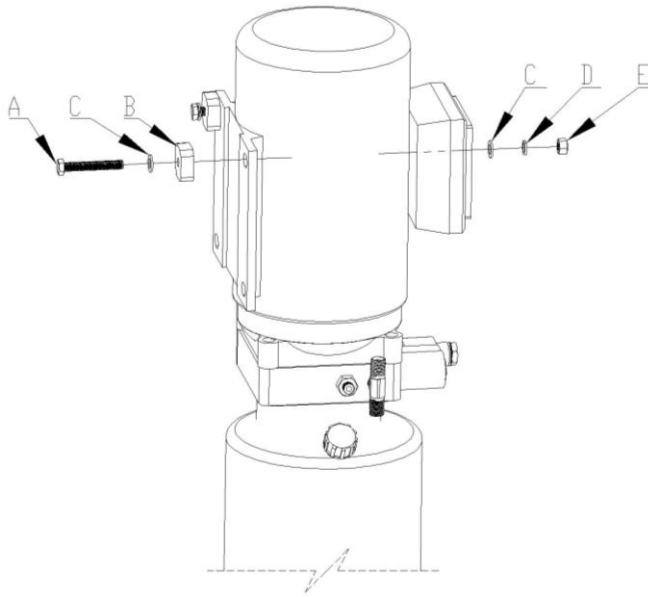

- A: Schraube M8 x 55
- B: Puffer
- C: Unterlegscheibe
- D: Federring
- E: Mutter M8

### Positionierung

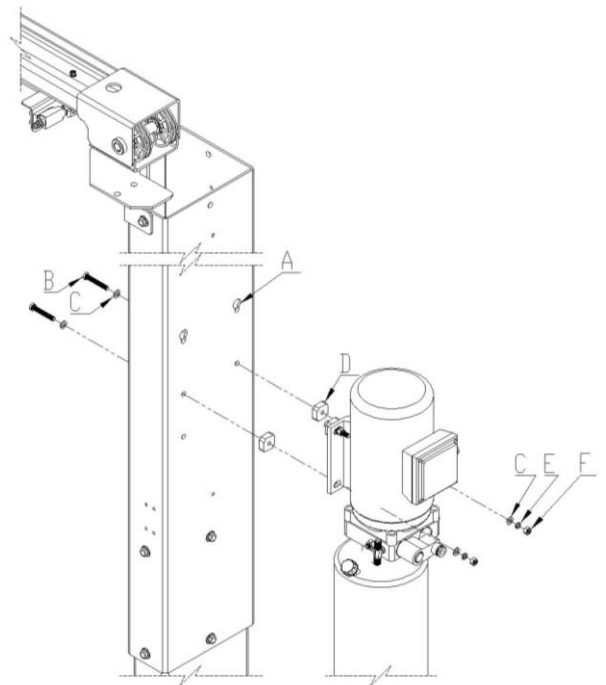

- A: Bohrung zur Pumpenmontage
- B: Schraube M8 x 55
- C: Unterlegscheibe
- D: Puffer
- E: Federring
- F: Mutter M8

Der Schwingungsdämpfer zwischen Hubsäule und Motor wird benötigt, damit die Vibration der Pumpe nicht auf die Hebebühne übertragen wird.

## 12.6. Montage der Sicherungsklinke

Die Sicherungsklinken sind jeweils an der Seite der Säule, an der auch die Hydraulikleitungen verlaufen, zu befestigen.

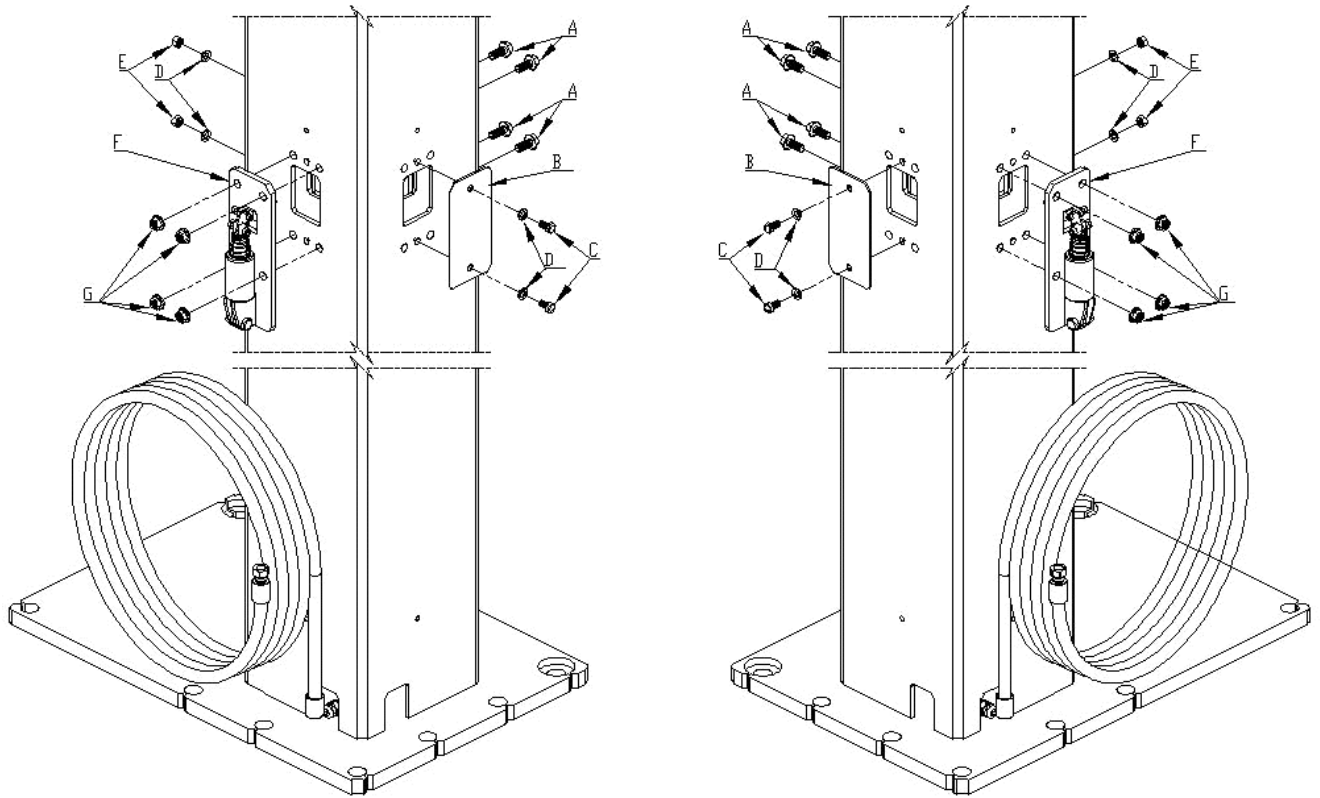

- A: Schraube M10 x 25
- B: Abdeckplatte
- C: Schraube M8 x 16
- D: Unterlegscheibe
- E: Mutter M8
- F: Sicherungsklinke
- G: Mutter M10
- H: Auffahrriechung

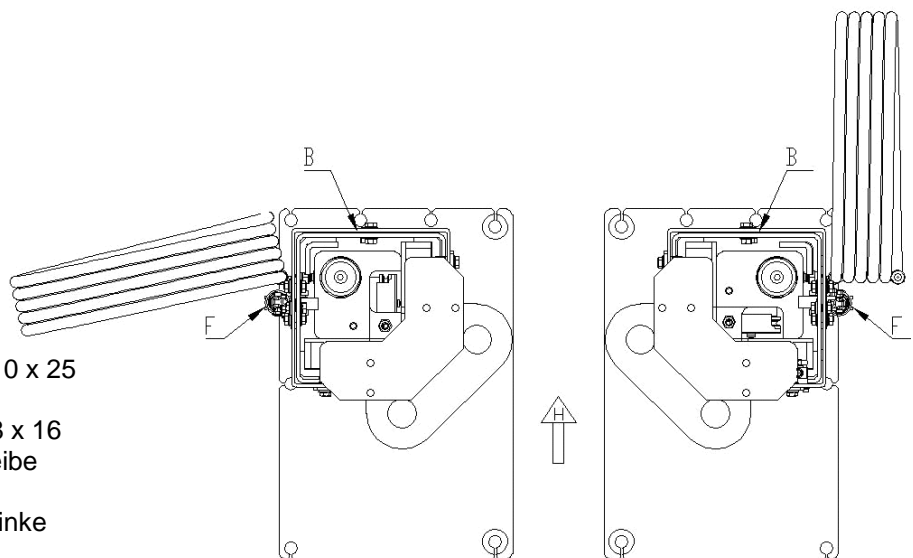

Stellen Sie sicher, dass die Sicherungsklinke nach erfolgter Montage freigängig ist.



## 12.7. Montage der Abdeckungen, Rohrschellen und Hydraulikleitung

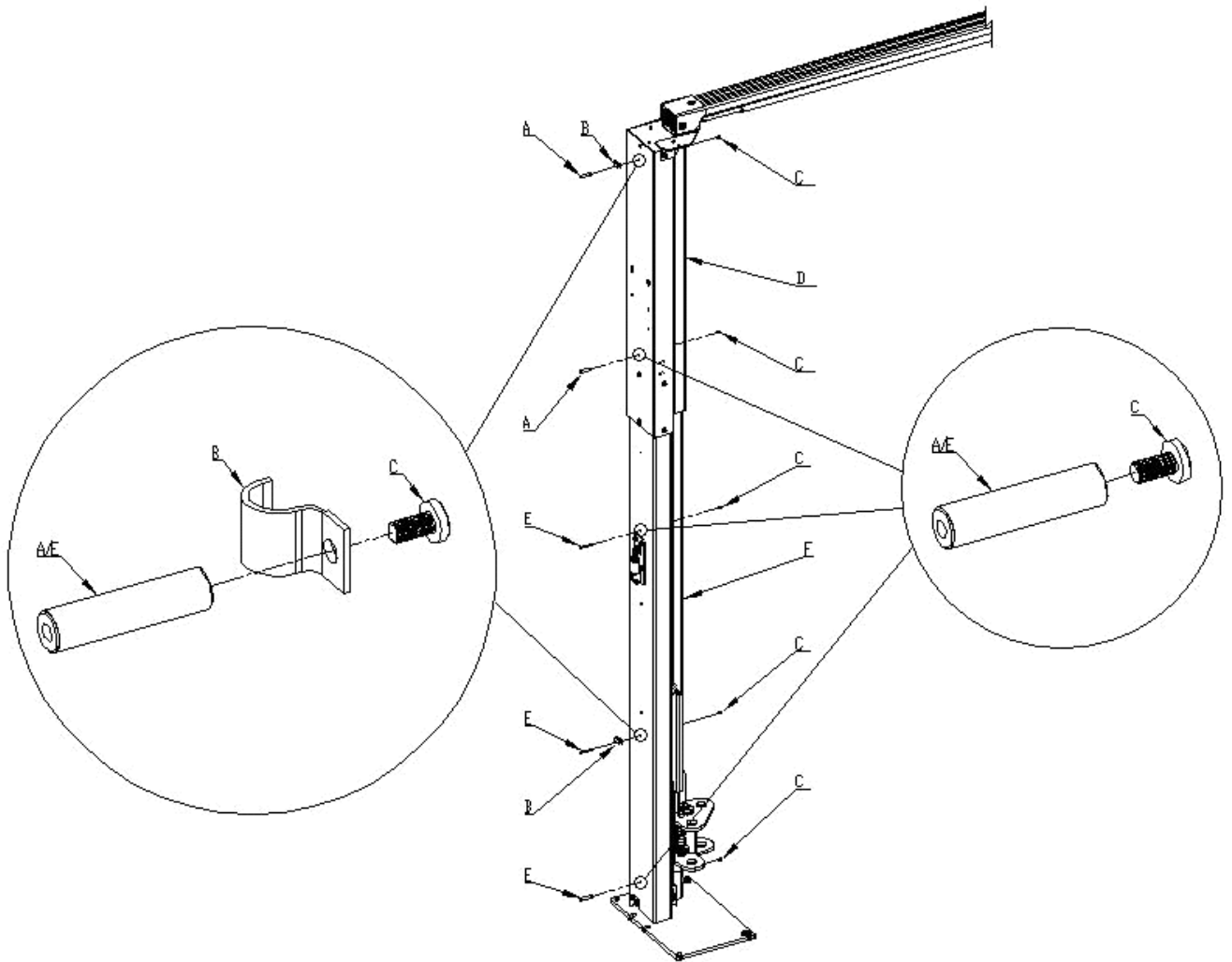

- A: Abstandshalter 50 mm
- B: Schelle
- C: Schraube M6 x 16
- D: Säulenverlängerung
- E: Abstandshalter 58 mm
- F: Hubsäule
- G: Höhe Hubschlitten min. 500 mm

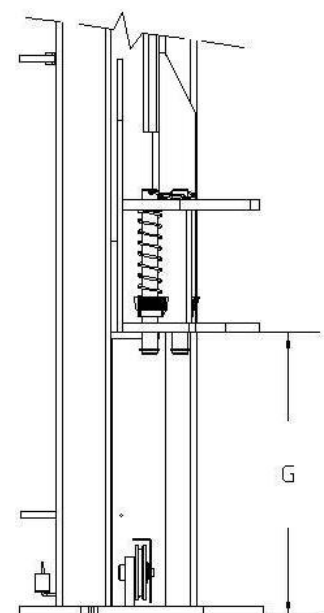

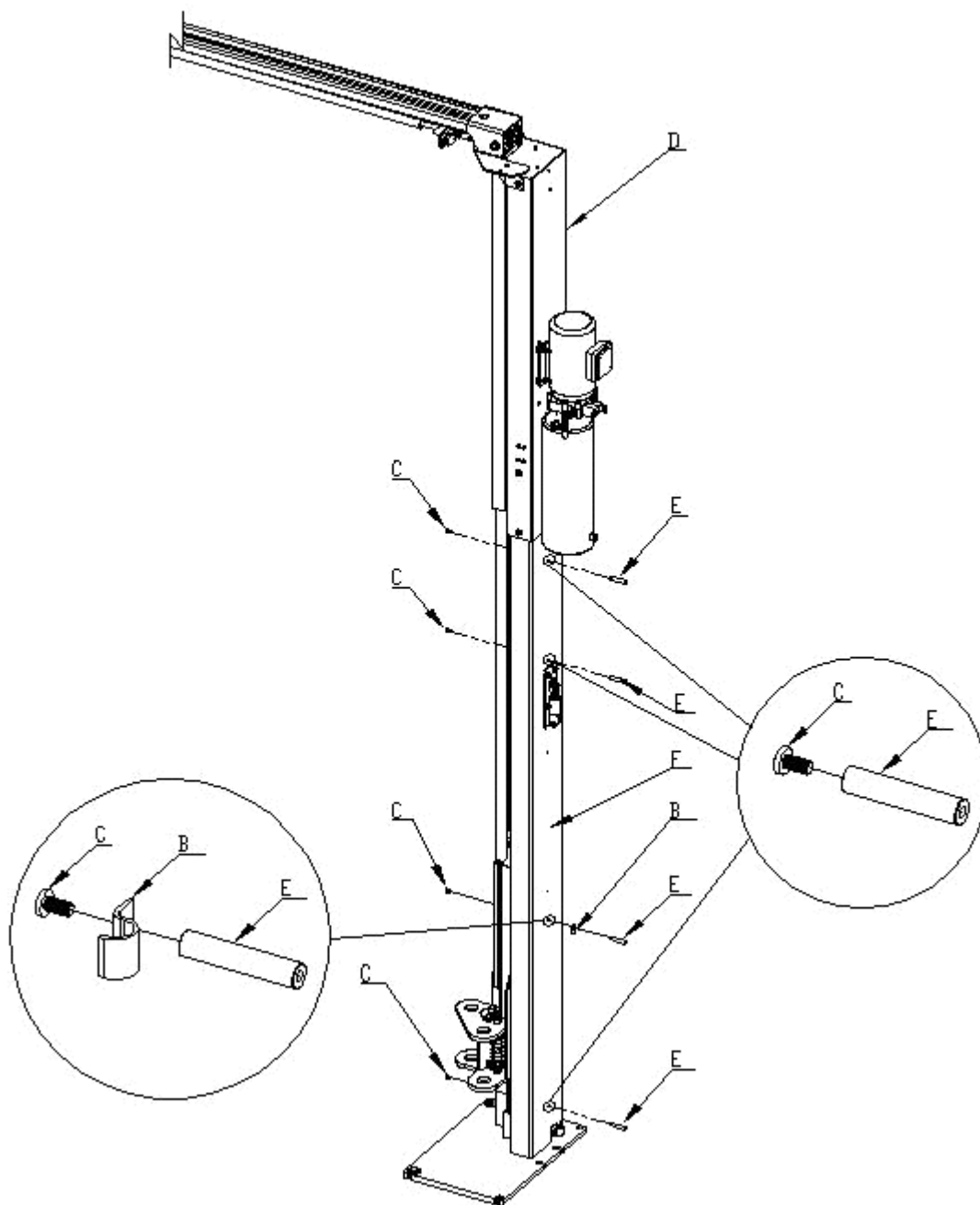

- B: Schelle
- C: Schraube M6 x 16
- D: Säulenverlängerung
- E: Abstandshalter 58 mm
- F: Hubsäule
- G: Höhe Hubschlitten min. 500 mm

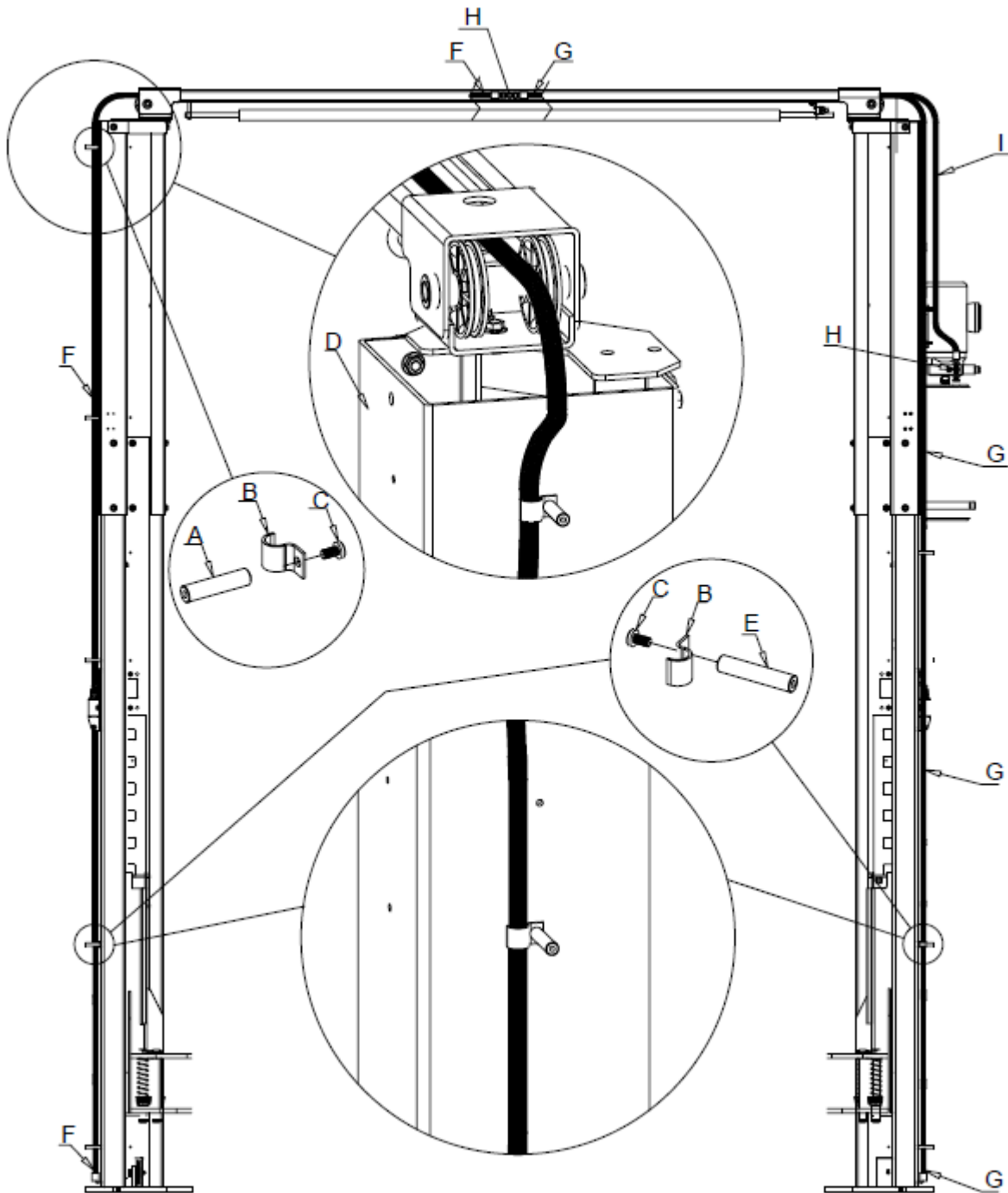

- A: Abstandshalter 50 mm
- B: Schelle
- C: Schraube M 6 x 16
- D: Säulenverlängerung
- E: Abstandshalter 58 mm
- F: Hydraulikschlauch 5600 mm
- G: Hydraulikschlauch 5600 mm
- H: T-Stück für Ölleitung
- I: Hydraulikschlauch 2700 mm



Stellen Sie sicher, dass die Hydraulikschläuche F, G und I fest verbunden und keine Leckagen vorhanden sind.

## 12.8. Montage des Gleichlaufseils

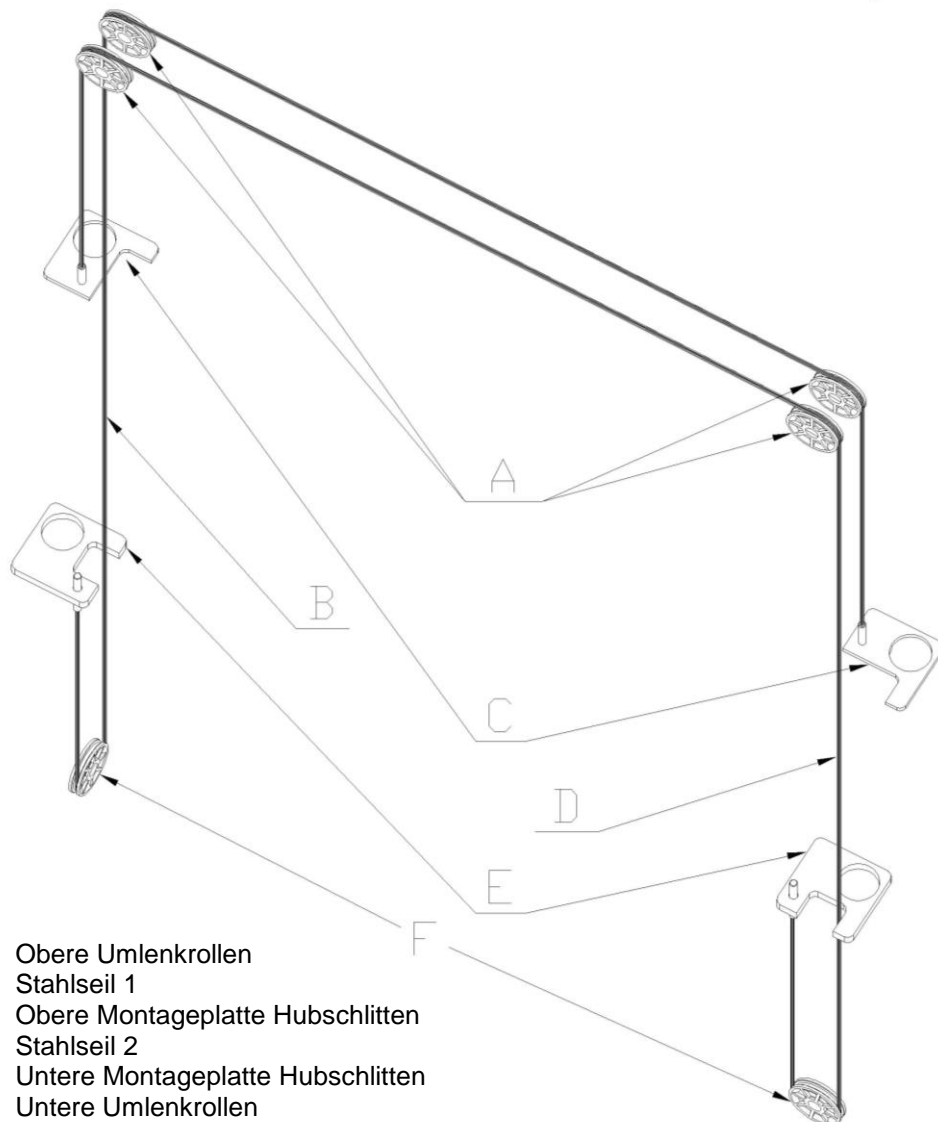

- Beide Gleichlaufseile über die oberen Rollen einführen, über die Quertraverse zur anderen Säule verlegen und dann am Hubschlitten befestigen. Achtung! Die Seile dürfen sich nicht kreuzen.
- Prüfen Sie den linken und den rechten Hubschlitten. Beide müssen sich in identischer Höhe befinden. Ggf. sind die Höhen über die Einstellschrauben am Stahlseil zu justieren.



**Die Seile tragen keine Last, sondern haben die Funktion, den exakten Gleichlauf der Hebebühne sicherzustellen**

**Es ist darauf zu achten, dass beide Seile gleichmäßig gespannt und nicht zu locker sind, ansonsten ist der exakte Gleichlauf der beiden Hubschlitten nicht gewährleistet.**

**Es ist darauf zu achten, dass die Seile nicht zu stark gespannt sind, ansonsten ist es möglich, dass die Hebebühne ruckartig, sehr langsam oder gar nicht nach unten fährt.**

## 12.9. Montage des Schaltkastens

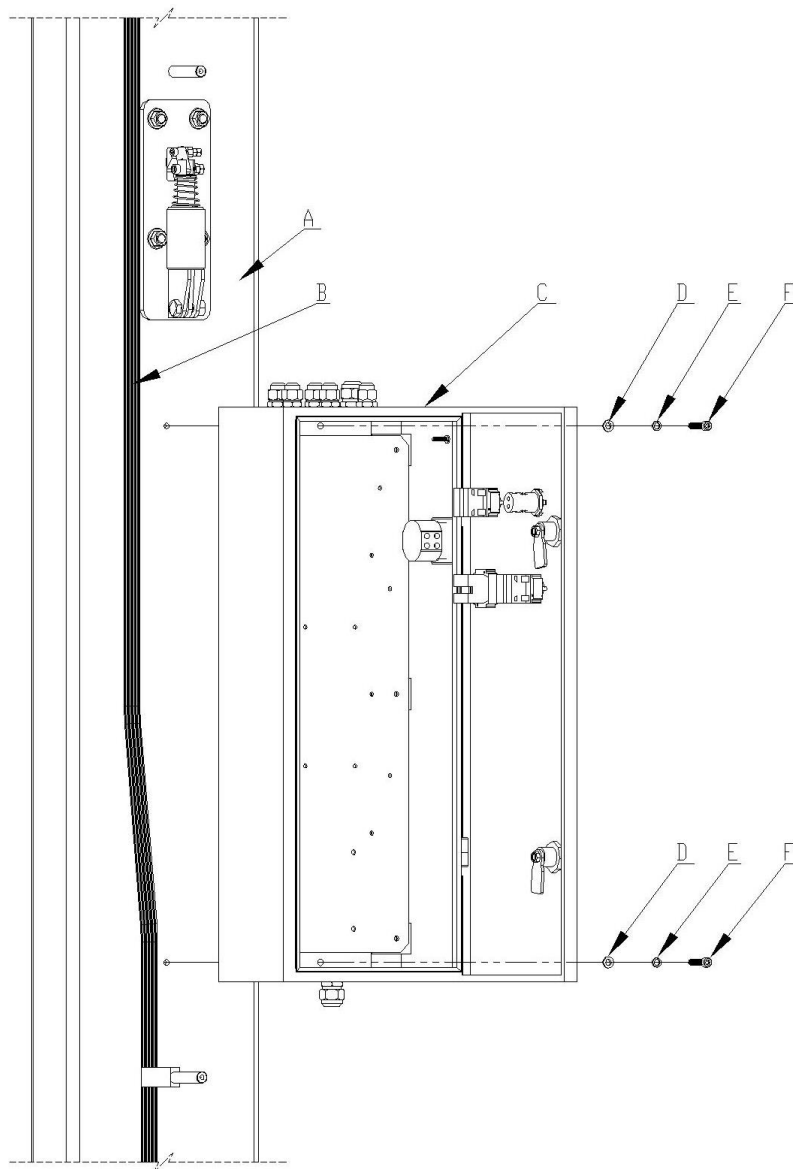

- A: Hubsäule
- B: Ölleitung 2900 mm
- C: Schaltkasten
- D: Unterlegscheibe
- E: Federring
- F: Schraube M6 x 30



Achten Sie darauf, dass die Ölleitung durch die Aussparung am Schaltkasten geführt wird.

## 12.10. Montage des Endschalters

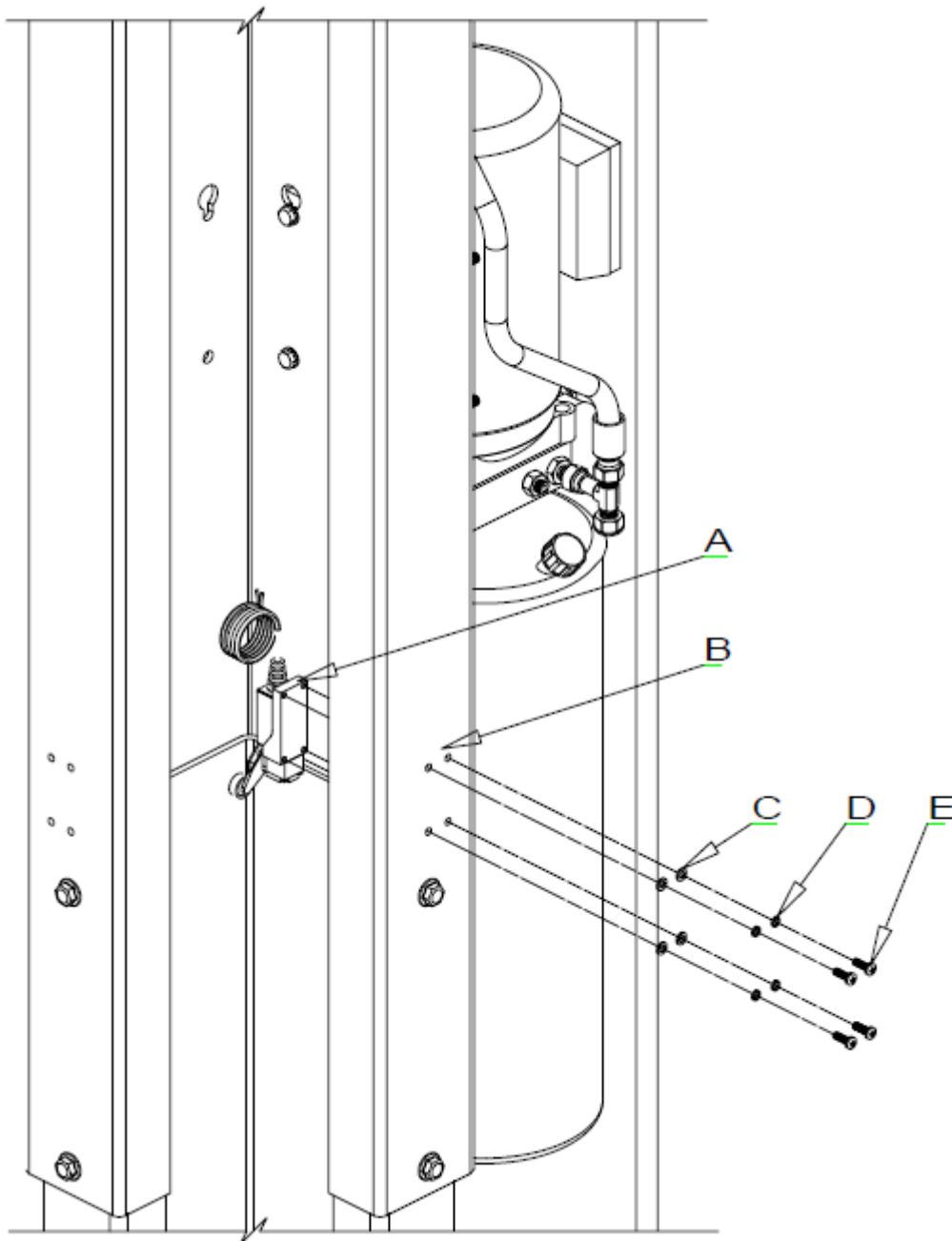

- A: Oberer Endschalter
- B: Hubsäule
- C: Unterlegscheibe
- D: Federring
- E: Schraube M5 x 16

## 12.11. Montage des Tragarmes

Bitte entfernen Sie zunächst den Sicherungsbolzen aus dem Hubschlitten, setzen Sie dann den Tragarm ein und sichern diesen dann wieder mit dem Sicherungsbolzen. Der kurze Arm ist dabei in Auffahrriichtung vorne, der lange Arm in Auffahrriichtung hinten zu montieren.

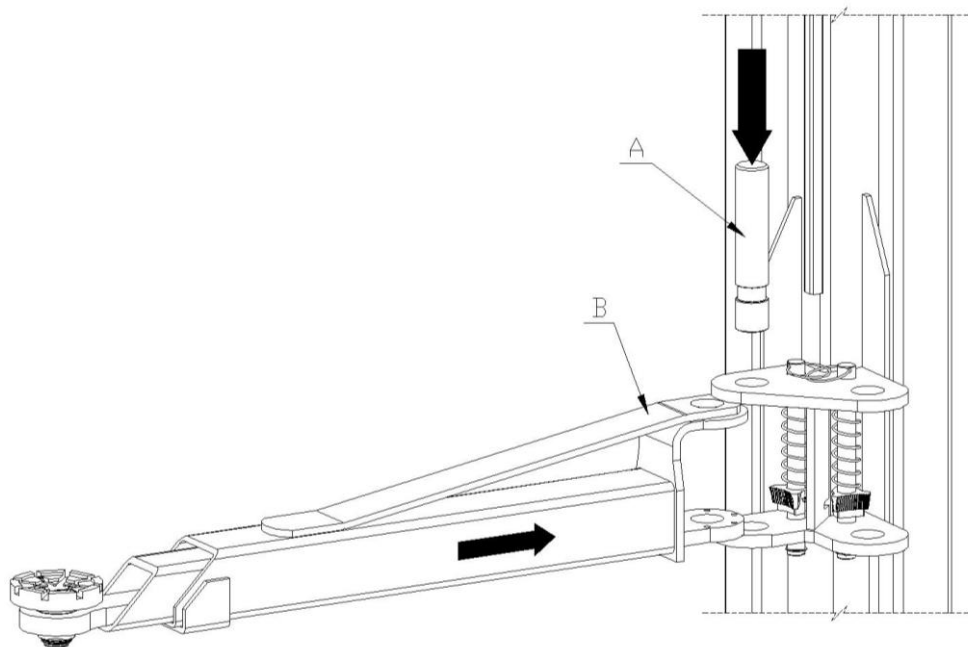

- A: Bolzen
- B: Langer Tragarm

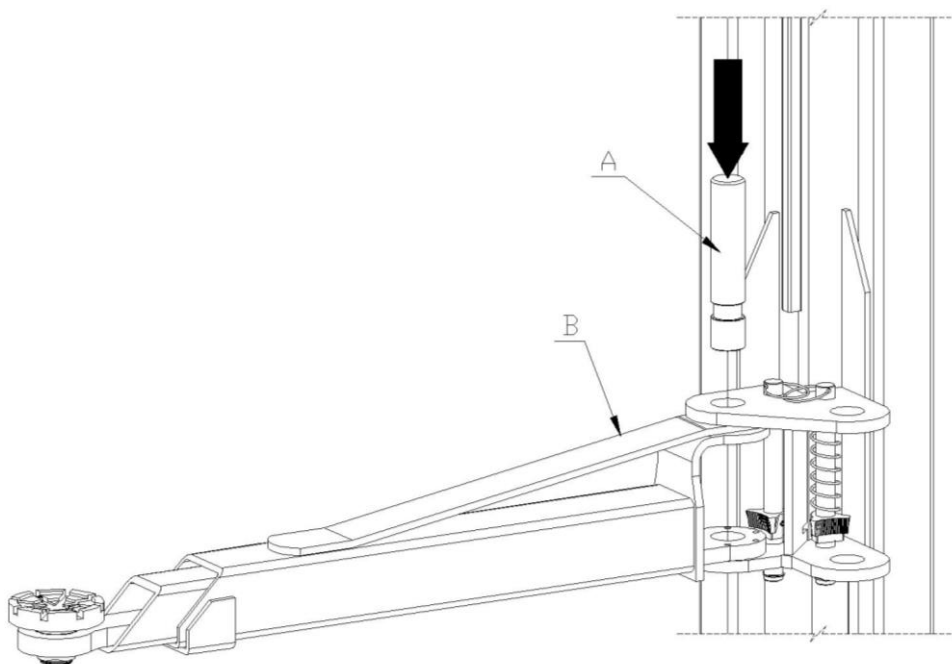

## Montage der Tragarmarrettierung

Durch die fünf Bohrungen kann die Tragarmarrettierung genau justiert werden.

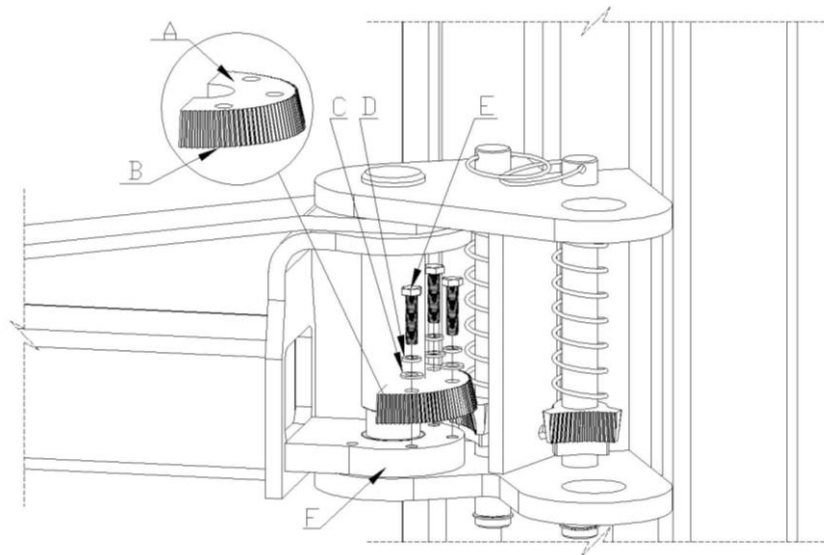

- A: Oberseite Zahnkranz Tragarmarrettierung
- B: Unterseite Zahnkranz Tragarmarrettierung
- C: Unterlegscheibe
- D: Federring
- E: Schraube M8 x 35
- F: Tragarm untere Befestigung

## Endzustand

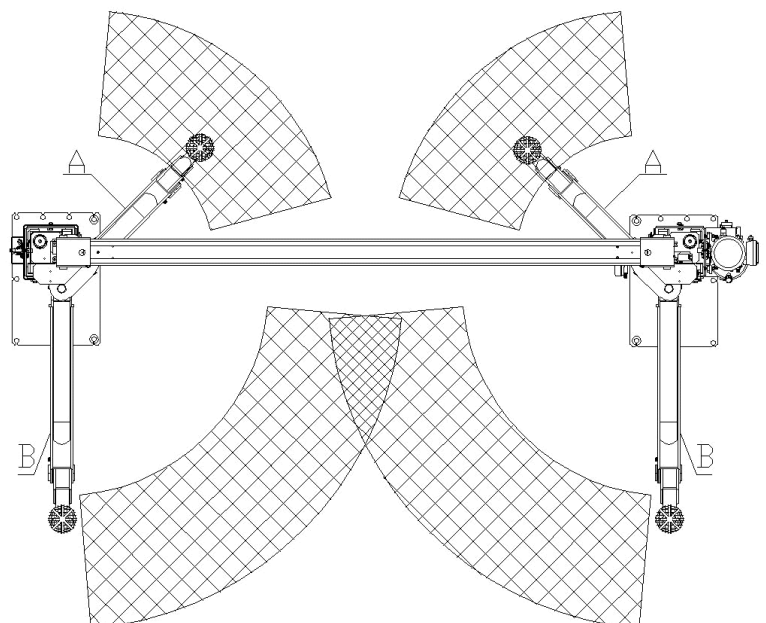

- A: Kurzer Tragarm
- B: Langer Tragarm



## 12.12. Elektrischer Anschluss

### A) Stromzufuhr

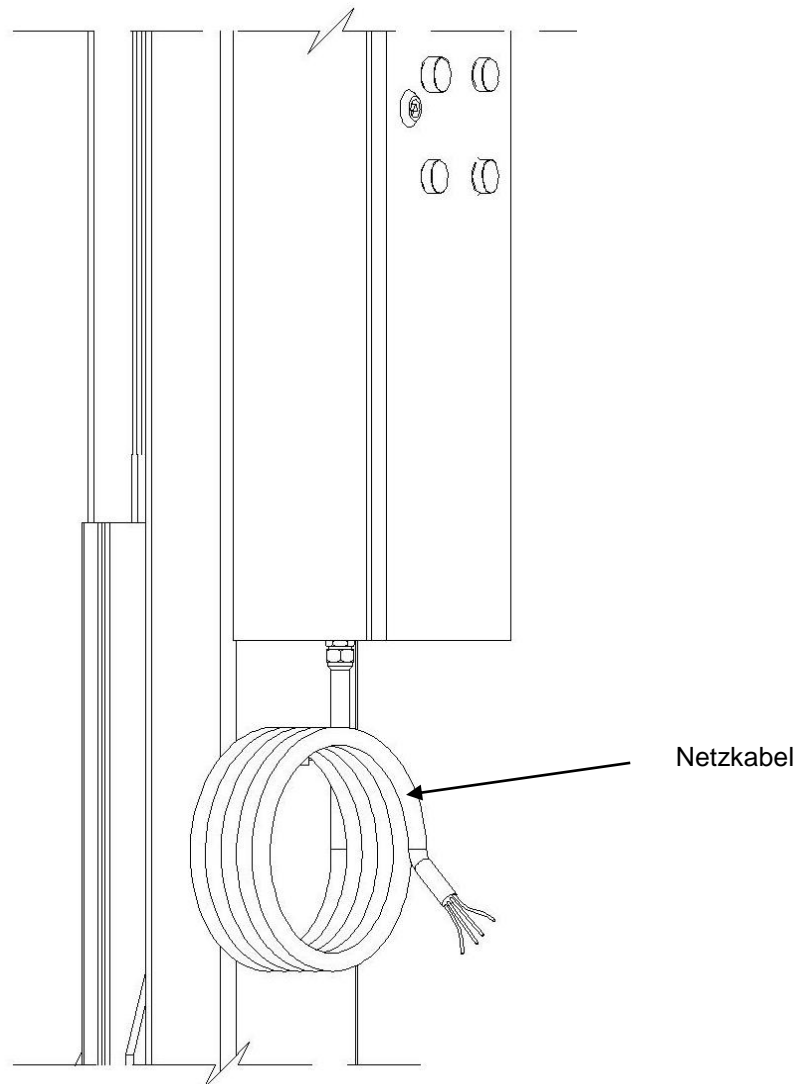

Zur Montage der Netzleitung unbedingt sicherstellen, dass die Stromzufuhr abgeschaltet ist. Zur Montage ist eine geeignete Zuleitung von 400 V mit mindestens  $5 \times 2,5 \text{ mm}^2$  zu verwenden.

## B) Sicherheitsklinke

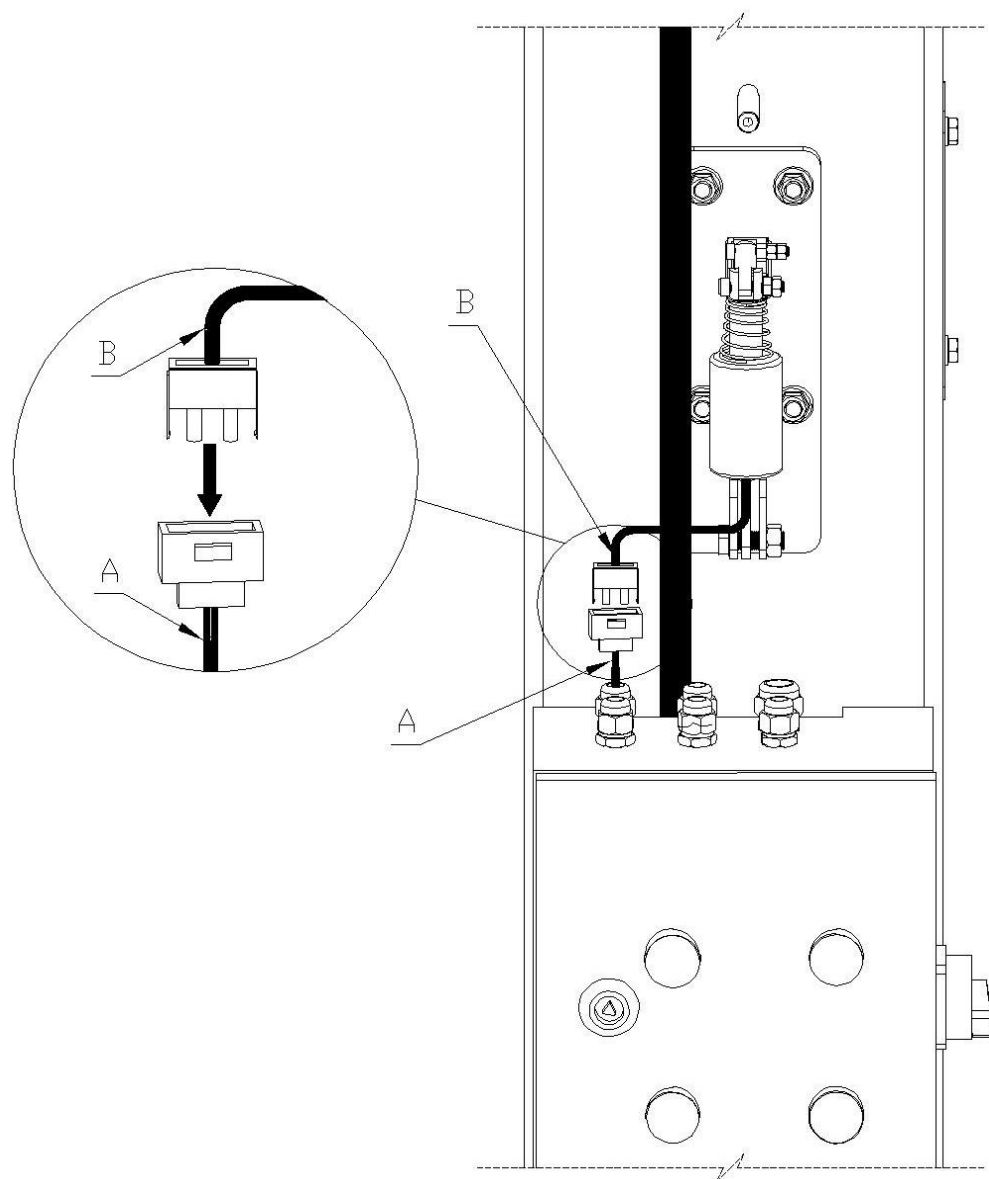

- A: Kabel vom Schaltkasten
- B: Kabel der Sicherheitsklinke



Achten Sie darauf, dass das Kabel nicht die Stahlseile berührt oder diese umwickelt.

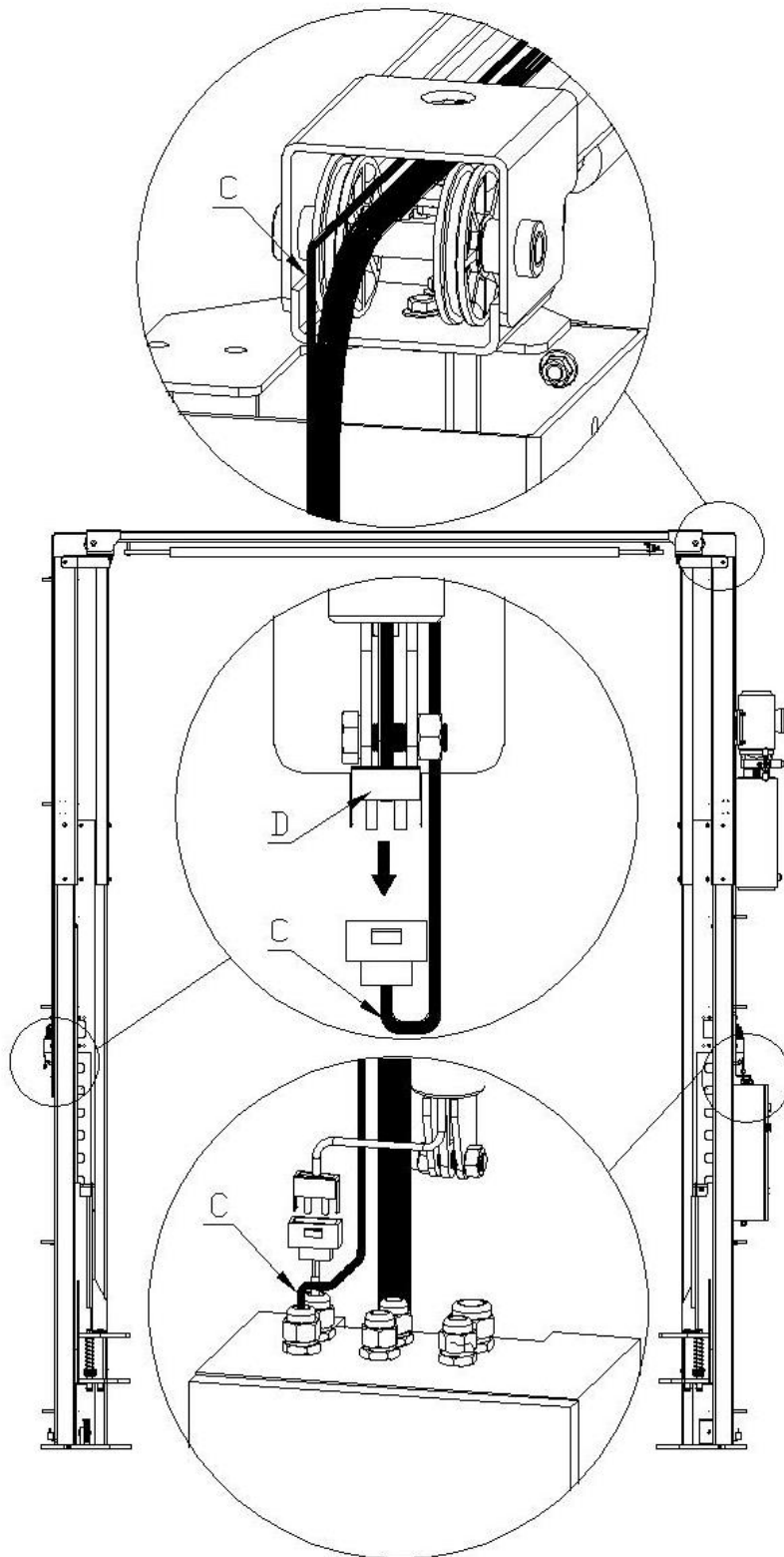

- C: Kabel vom Schaltkasten
- D: Kabel der Sicherungsklinke

### C) Abschaltleiste

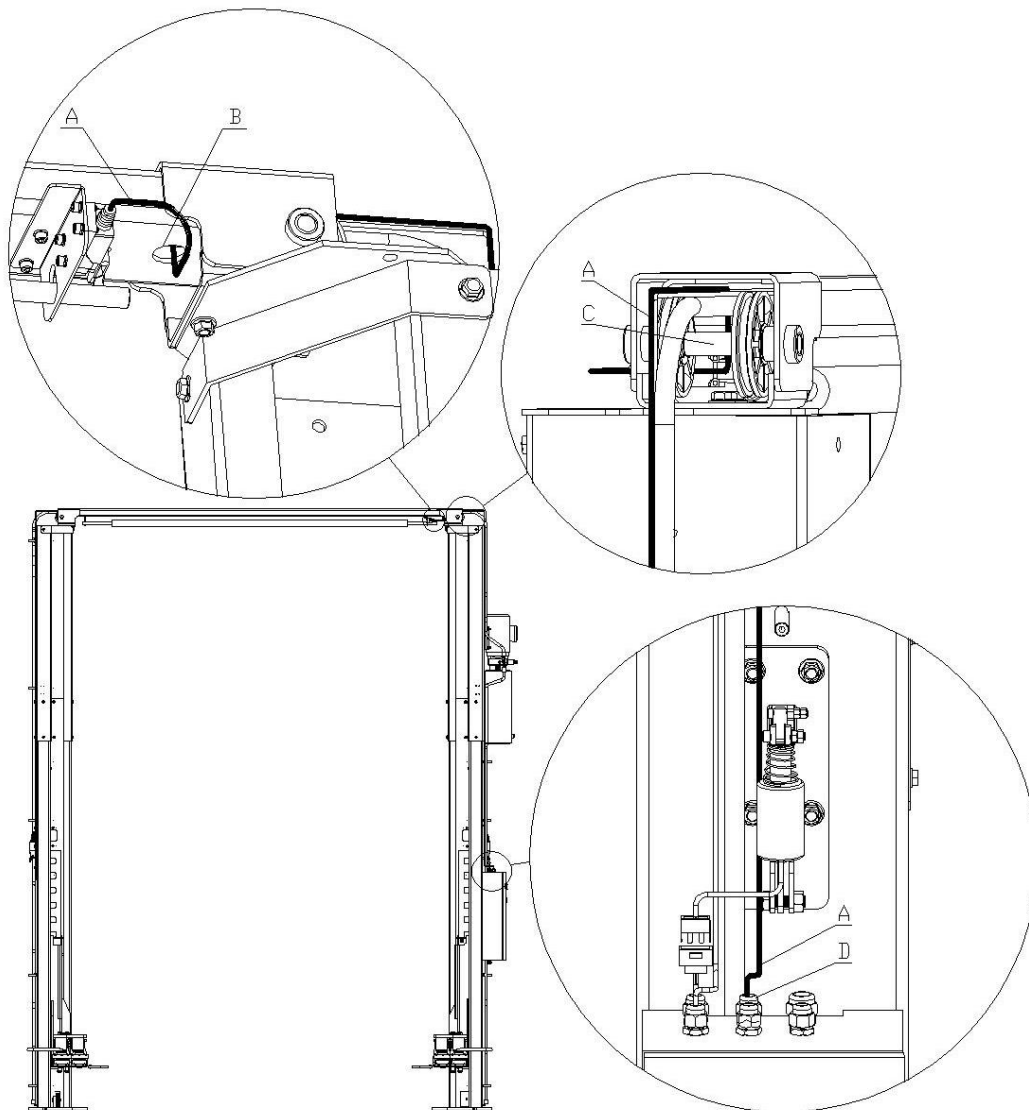

A: Kabel Kontakt für Abschaltleiste  
 B: Quertraverse

C: Stecker  
 D: Kabelmuffe

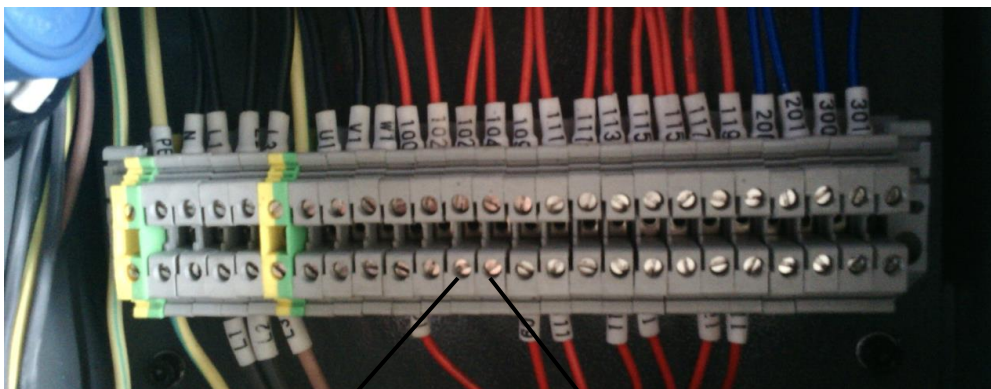

Klemme 102

Klemme 104

## D) Endschalter

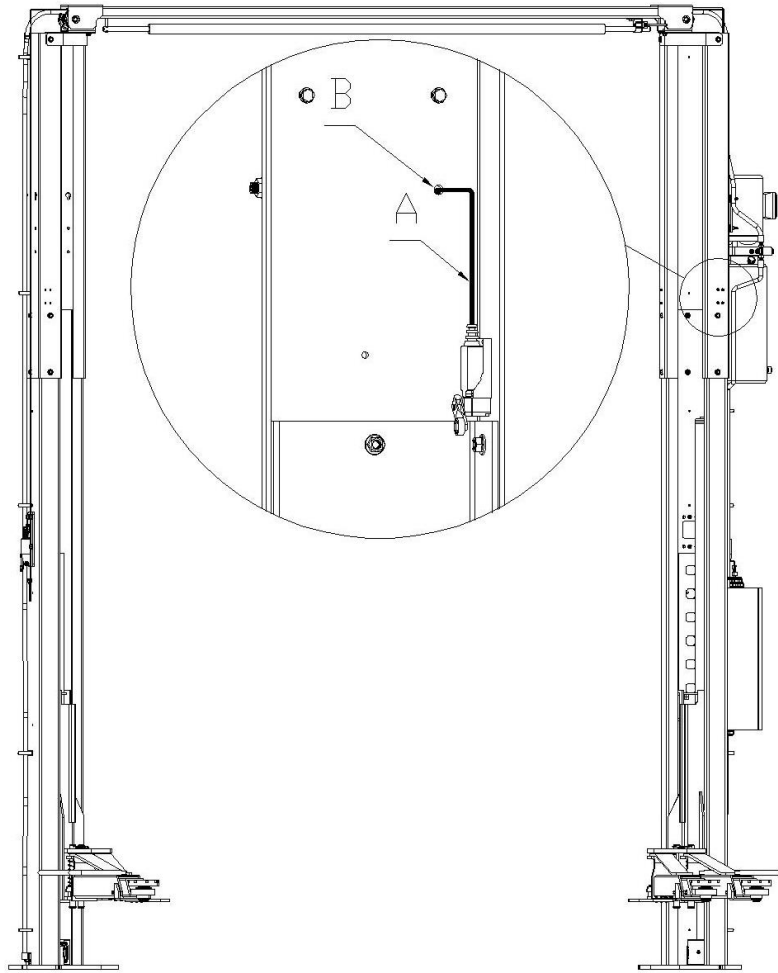

- A: Kabel Endschalter
- B: Kabeldurchführung Säulenverlängerung

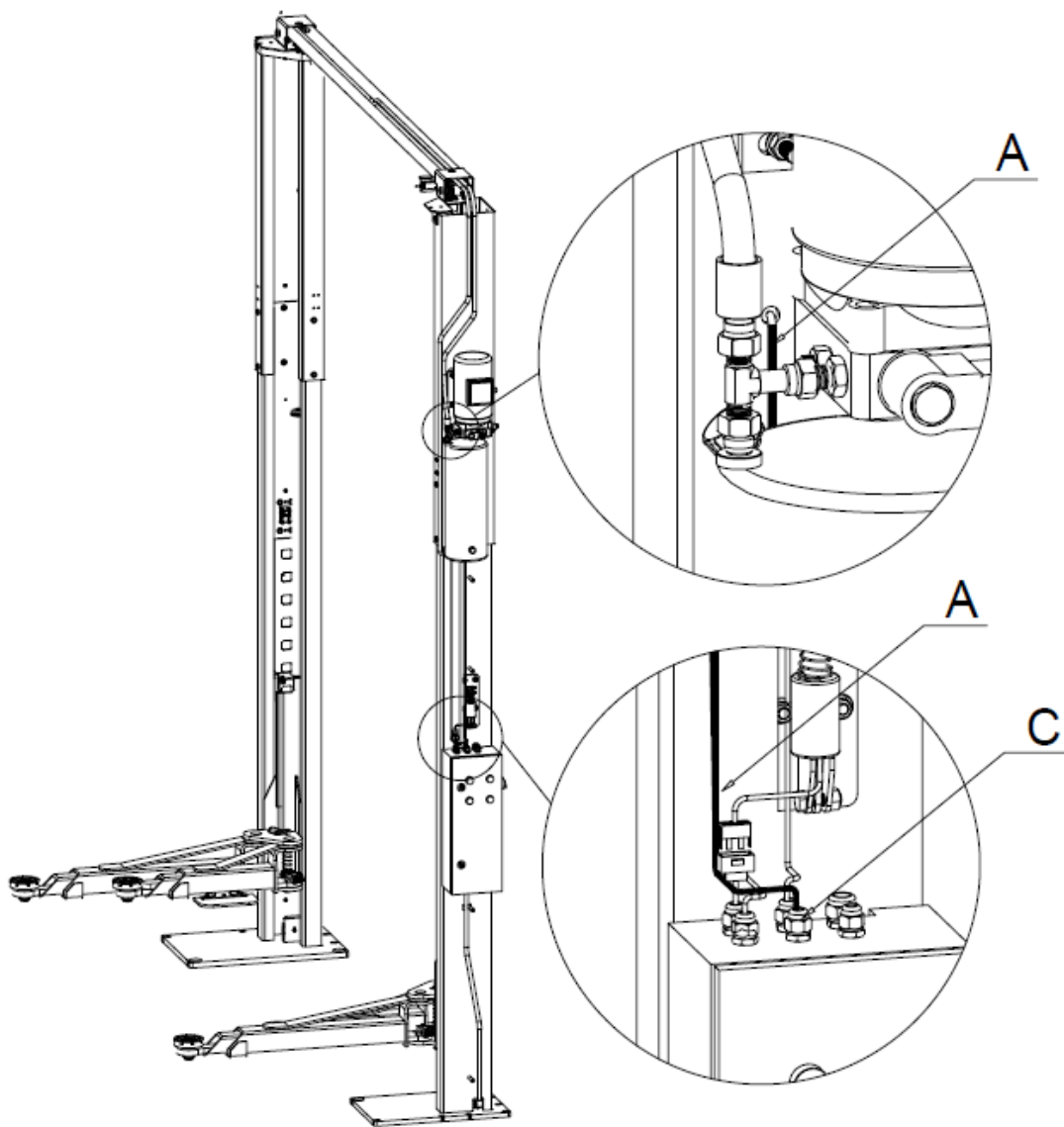

- A: Kabel Endschalter
- C: Kabelmuffe

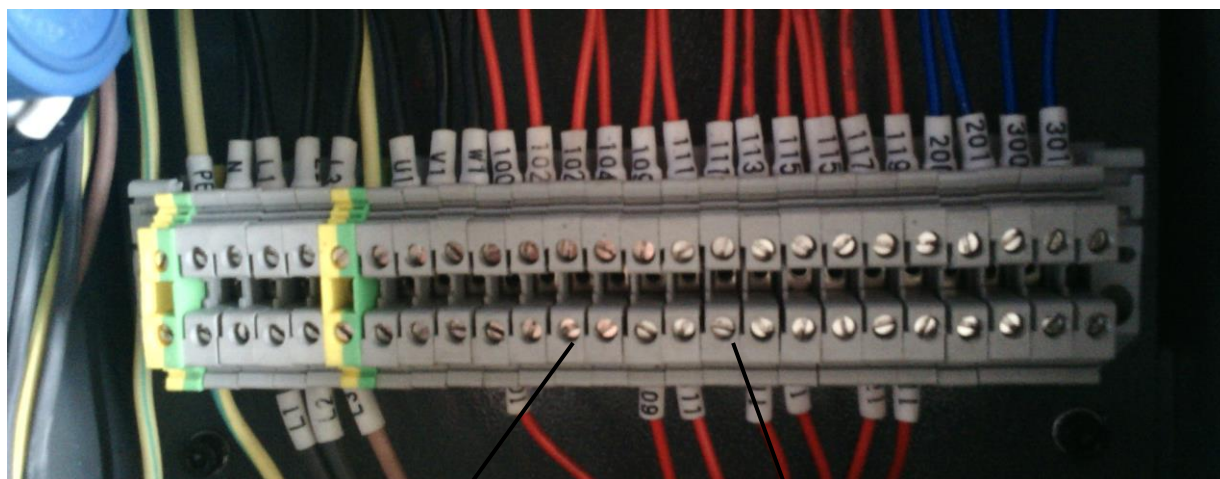

Klemme 102

Klemme 111

## E) Pumpeneinheit

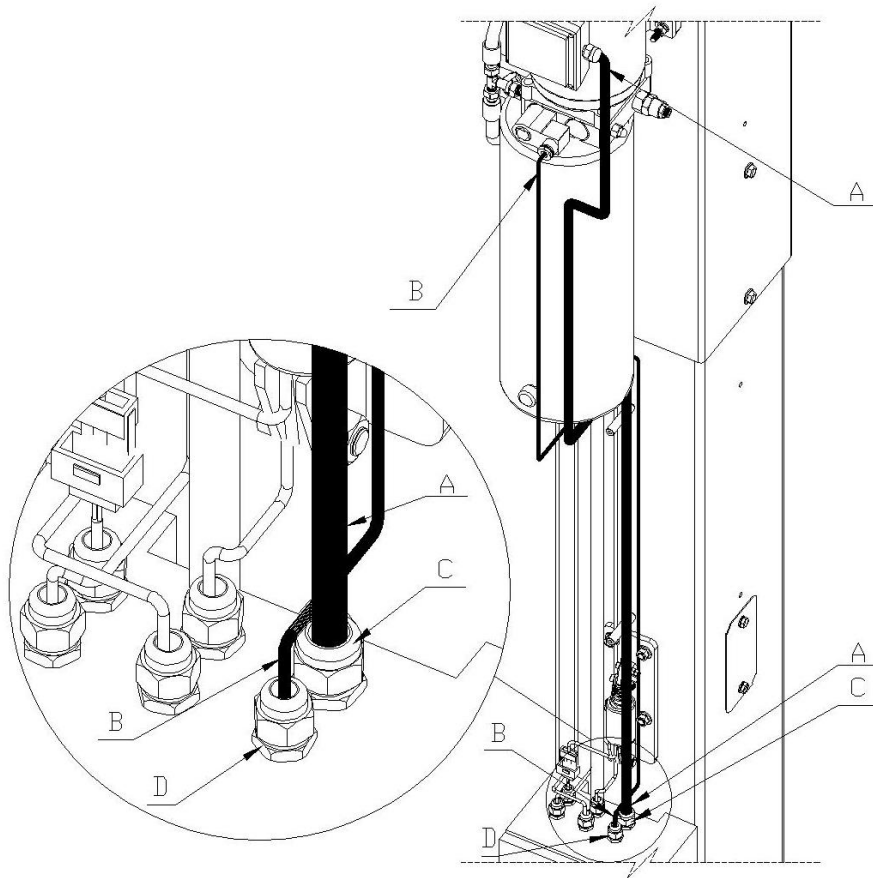

- A: Kabel Pumpe
- B: Stromkabel
- C: Kabelmuffe groß
- D: Kabelmuffe klein

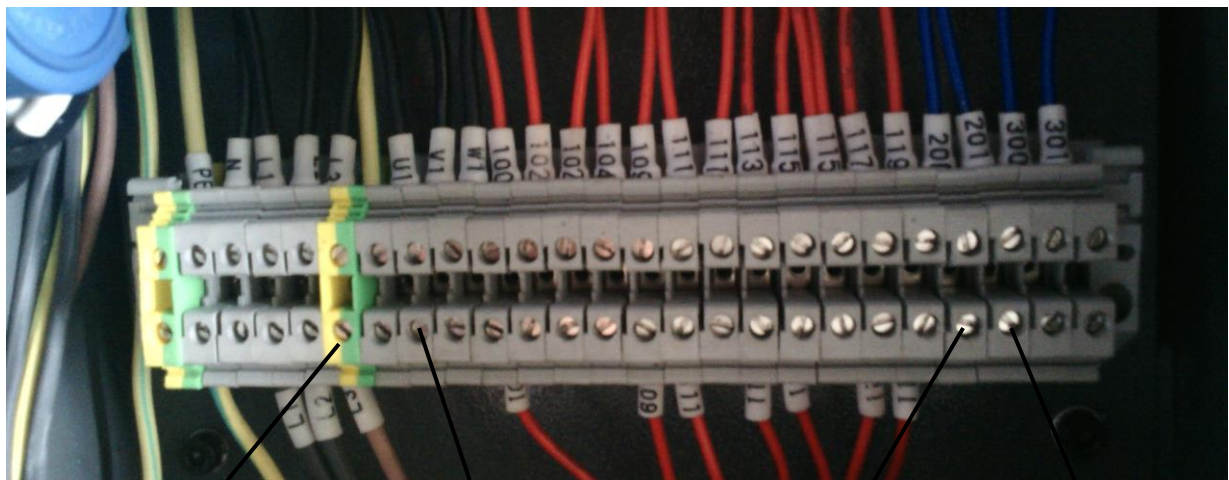

- Erdung
- Anschluss 400 V, U1, U2, U3
- Klemme 200
- Klemme 201

### 12.13. Befüllung und Entlüftung des Hydrauliksystems

- Stellen Sie sicher, dass die Hydraulikanlage sauber ist und Verunreinigungen vermieden werden.
- Füllen Sie 12 l Hydrauliköl HLP 32 JM-Nr. 558.49.66 in den Ölbehälter ein.
- Schalten Sie die Bühne an und betätigen Sie dann die „Up“-Taste. Stellen Sie sicher, dass die Bühne anhebt, andernfalls überprüfen Sie die Stromzufuhr und die richtige Polung.
- Fahren Sie die Bühne auf die unterste Position. Öffnen Sie nun an beiden Zylinder die Entlüftungsschrauben. Heben Sie nun die Bühne an durch Betätigung der „Up“-Taste. Wenn Hydrauliköl aus den Entlüftungsschrauben austritt, sind diese wieder zu schließen.

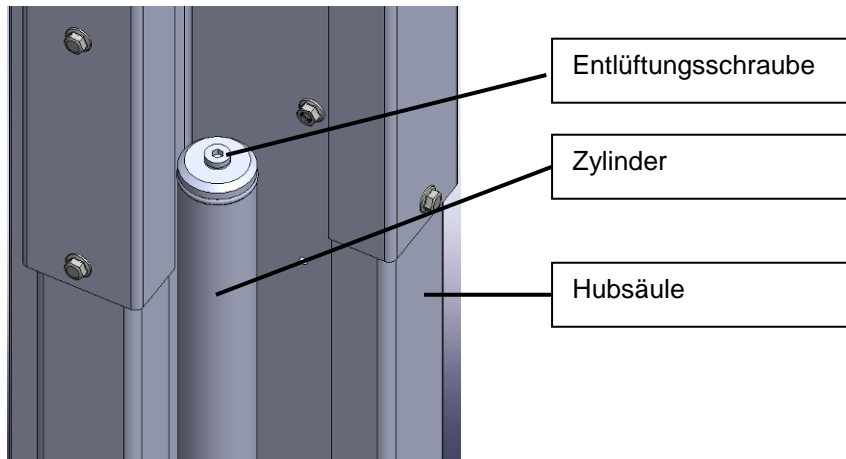

### 12.14. Inbetriebnahme

 **Vor der Inbetriebnahme muss die einmalige Sicherheitsüberprüfung durchgeführt werden (Formular „Einmalige Sicherheitsüberprüfung“ verwenden).**

Erfolgt die Aufstellung der Hebebühne durch einen Sachkundigen (werksgeschulter Monteur), führt dieser die Sicherheitsüberprüfung durch. Erfolgt die Aufstellung durch den Betreiber, ist ein Sachkundiger mit der Sicherheitsüberprüfung zu beauftragen. Der Sachkundige bestätigt die fehlerfreie Funktion der Hebebühne auf dem Aufstellungs-Protokoll und dem Formular für die einmalige Sicherheitsüberprüfung und gibt die Hebebühne zur Nutzung frei.

 **Nach der Inbetriebnahme muss das Aufstellungsprotokoll ausgefüllt an den Matthias Werkstatt-Dienst (Fax 040 / 73 44 17 – 199) gesendet werden.**

Führen Sie zunächst einen Probelauf der Hebebühne im unbelasteten Zustand durch. Nach erfolgreichem Test und unter Berücksichtigung des Formulars „Einmalige Sicherheitsüberprüfung“ muss nun ein zweiter Probelauf im belasteten Zustand erfolgen.



## 12.15. Wechsel des Aufstellungsortes

Zum Wechsel des Aufstellungsortes sind die Vorbedingungen entsprechend den Aufstellungsrichtlinien zu schaffen. Der Standortwechsel ist gemäß nachfolgendem Ablauf vorzunehmen.

- Hebebühne auf ca. 500 mm hochfahren.
- Hauptschalter ausschalten
- Netztrennung vornehmen.
- Alle Abdeckungen lösen und entfernen.
- Ölbehälter entleeren.
- Tragarme demontieren. Bolzen herausziehen und Tragarm entnehmen.
- Jeweils die Ausgleichsseile unten am Hubschlitten lösen und Seil zur anderen Säule zurückführen
- Die elektrische Leitung zur Sicherungsklinke der Gegenseite lösen.
- Hydraulikleitungen zwischen den Zylindern lösen. Ggf. Hydraulikanschlüsse mit Blindstopfen abdichten.
- Quertraverse zwischen den beiden Säulen lösen.
- Verdübelung der Grundplatten lösen.
- Hebebühne an den neuen Aufstellungsort transportieren.
- Aufbauen der Hebebühne entsprechend der Vorgehensweise beim Aufstellen und Verdübeln vor der ersten Inbetriebnahme.



***Es sind neue Dübel zu verwenden. Die alten Dübel sind nicht mehr verwendungsfähig!***



***Vor der Wiederinbetriebnahme muss eine Sicherheitsüberprüfung durch einen Sachkundigen durchgeführt werden (Formular regelmäßige Sicherheitsüberprüfung verwenden).***

## 12.16. Dübel Datenblatt MKT SZ-B 18/70 (18M12)

Seite 12 der Europäischen Technischen Zulassung  
ETA-02/0030 vom 26. März 2013



**Tabelle 3: Charakteristische Werte für Zuglast unter statischer oder quasi-statischer Einwirkung, ETAG 001, Anhang C, Bemessungsverfahren A, Stahl verzinkt**

| Dübelgröße   |   |        | 10/M6            | 12/M8            | 15/M10           | 18/M12           | 24/M16           | 24/M16L      | 28/M20           |
|--|---|--------|------------------|------------------|------------------|------------------|------------------|--------------|------------------|
| <b>Stahlversagen</b>   |   |        |                  |                  |                  |                  |                  |              |                  |
| Charakteristische Zugtragfähigkeit   | $N_{Rk,s}$                                  | [kN]   | 16               | 29               | 46               | 67               | 126              | 126          | 196              |
| Teilsicherheitsbeiwert   | $\gamma_{Ms}$                               | [-]    | 1,5              |                  |                  |                  |                  |              |                  |
| <b>Herausziehen</b>  |   |        |                  |                  |                  |                  |                  |              |                  |
| Charakteristische Tragfähigkeit in gerissenem Beton C20/25                             | $N_{Rk,p}$                                  | [kN]   | 5                | 12               | 16               | 25               | 36               | 44           | 50               |
| Charakteristische Tragfähigkeit in ungerissenem Beton C20/25                           | $N_{Rk,p}$                                  | [kN]   | 18               | 20               | 30               | 35               | 50               | 78           | 72               |
| <b>Spalten (Es darf der höhere Widerstand aus Fall 1 und Fall 2 angesetzt werden.)</b> |   |        |                  |                  |                  |                  |                  |              |                  |
| <b>Fall 1</b>  |   |        |                  |                  |                  |                  |                  |              |                  |
| Charakteristische Tragfähigkeit in Beton C20/25  | $N_{Rk,sp}^0$                               | [kN]   | 12 <sup>1)</sup> | 16 <sup>1)</sup> | 25 <sup>1)</sup> | 30 <sup>1)</sup> | 40 <sup>1)</sup> | 70           | 50 <sup>1)</sup> |
| Zugehöriger Achsabstand  | $S_{cr,sp}$                                 | [mm]   | 3 $h_{ef}$       |                  |                  |                  |                  |              |                  |
| Zugehöriger Randabstand  | $C_{cr,sp}$                                 | [mm]   | 1,5 $h_{ef}$     |                  |                  |                  |                  |              |                  |
| <b>Fall 2</b>  |   |        |                  |                  |                  |                  |                  |              |                  |
| Achsabstand  | $S_{cr,sp}$                                 | [mm]   | 5 $h_{ef}$       |                  |                  |                  |                  | 3 $h_{ef}$   | 5 $h_{ef}$       |
| Randabstand  | $C_{cr,sp}$                                 | [mm]   | 2,5 $h_{ef}$     |                  |                  |                  |                  | 1,5 $h_{ef}$ | 2,5 $h_{ef}$     |
| Erhöhungsfaktor für $N_{Rk,p}$ und $N_{Rk,sp}^0$                                       | $\psi_C$                                    | C30/37 | 1,22             |                  |                  |                  |                  |              |                  |
|  |   | C40/50 | 1,41             |                  |                  |                  |                  |              |                  |
|  |   | C50/60 | 1,55             |                  |                  |                  |                  |              |                  |
| <b>Betonausbruch</b>   |   |        |                  |                  |                  |                  |                  |              |                  |
| Effektive Verankerungstiefe  | $h_{ef}$                                    | [mm]   | 50               | 60               | 71               | 80               | 100              | 115          | 125              |
| Achsabstand  | $S_{cr,N}$                                  | [mm]   | 3 $h_{ef}$       |                  |                  |                  |                  |              |                  |
| Randabstand  | $C_{cr,N}$                                  | [mm]   | 1,5 $h_{ef}$     |                  |                  |                  |                  |              |                  |
| Partial safety factor  | $\gamma_{M2} = \gamma_{M2p} = \gamma_{M2c}$ | [-]    | 1,5              |                  |                  |                  |                  |              |                  |

<sup>1)</sup> Beim Nachweis gegen Spalten nach ETAG 001 Anhang C, ist in Gleichung (5.3) bei Einhaltung der zugehörigen Bauteilabmessungen für  $N_{Rk,c}$  der hier angegebene Wert  $N_{Rk,sp}^0$  zu verwenden ( $\psi_{ucr,sp} = 1,0$ ).

**Tabelle 4: Verschiebungen unter Zuglast, Stahl verzinkt**

| Dübelgröße                    |               |      | 10/M6 | 12/M8 | 15/M10 | 18/M12 | 24/M16 | 24/M16L | 28/M20 |
|-------------------------------|---------------|------|-------|-------|--------|--------|--------|---------|--------|
| Zuglast im gerissenen Beton   | N             | [kN] | 2,4   | 5,7   | 7,6    | 12,3   | 17,1   | 21,1    | 24     |
| Zugehörige Verschiebung       | $\delta_{hd}$ | [mm] | 0,5   | 0,5   | 0,5    | 0,7    | 0,8    | 0,7     | 0,9    |
|                               | $\delta_{Nc}$ | [mm] | 2,0   | 2,0   | 1,3    | 1,3    | 1,3    | 1,3     | 1,4    |
| Zuglast im ungerissenen Beton | N             | [kN] | 8,5   | 9,5   | 14,3   | 17,2   | 24     | 29,6    | 34     |
| Zugehörige Verschiebung       | $\delta_{hd}$ | [mm] | 0,8   | 1,0   | 1,1    |        | 1,3    |         | 0,3    |
|                               | $\delta_{Nc}$ | [mm] | 3,4   |       | 1,7    |        | 2,3    |         | 1,4    |

**MKT Schwerlastanker SZ**

**Charakteristische Werte für Zuglast unter statischer oder quasi-statischer Einwirkung, ETAG 001, Anhang C, Bemessungsverfahren A, Verschiebungen unter Zuglast, Stahl verzinkt**

**Anhang 5**

Elektronische Kopie der ETA des DIBt: ETA-02/0030

### 13. Einmalige Sicherheitsprüfung vor Inbetriebnahme

Seriennummer: .....

Ausfüllen und im Prüfbuch belassen

| Prüfschritt                                 | in<br>Ordnung            | Mängel<br>fehlt          | Nach-<br>prüfung         | Bemerkung |
|---|--------------------------|--------------------------|--------------------------|-----------|
| Typenschild.....                            | <input type="checkbox"/> | <input type="checkbox"/> | <input type="checkbox"/> | .....     |
| Kurzanleitung Bedienung.....                | <input type="checkbox"/> | <input type="checkbox"/> | <input type="checkbox"/> | .....     |
| Warnkennzeichnung .....                     | <input type="checkbox"/> | <input type="checkbox"/> | <input type="checkbox"/> | .....     |
| Sichtprüfung der Schweißnähte.....          | <input type="checkbox"/> | <input type="checkbox"/> | <input type="checkbox"/> | .....     |
| Funktion Taster „Heben“.....                | <input type="checkbox"/> | <input type="checkbox"/> | <input type="checkbox"/> | .....     |
| Funktion Hebel „Senken“.....                | <input type="checkbox"/> | <input type="checkbox"/> | <input type="checkbox"/> | .....     |
| Funktion Taster „Klinkenentriegelung.....   | <input type="checkbox"/> | <input type="checkbox"/> | <input type="checkbox"/> | .....     |
| Funktion Endabschaltung.....                | <input type="checkbox"/> | <input type="checkbox"/> | <input type="checkbox"/> | .....     |
| Funktion Tragarmarretierung.....            | <input type="checkbox"/> | <input type="checkbox"/> | <input type="checkbox"/> | .....     |
| Funktion Sicherheitsklinken.....            | <input type="checkbox"/> | <input type="checkbox"/> | <input type="checkbox"/> | .....     |
| Allgemeinzustand der Hebebühne.....         | <input type="checkbox"/> | <input type="checkbox"/> | <input type="checkbox"/> | .....     |
| Zustand und Sicherung der Bolzen.....       | <input type="checkbox"/> | <input type="checkbox"/> | <input type="checkbox"/> | .....     |
| Funktion Oben-Aus.....                      | <input type="checkbox"/> | <input type="checkbox"/> | <input type="checkbox"/> | .....     |
| Tragkonstruktion (Verformung, Risse) .....  | <input type="checkbox"/> | <input type="checkbox"/> | <input type="checkbox"/> | .....     |
| Anzugsmoment der Befestigungsschrauben..... | <input type="checkbox"/> | <input type="checkbox"/> | <input type="checkbox"/> | .....     |
| Fester Sitz aller tragenden Schrauben ..... | <input type="checkbox"/> | <input type="checkbox"/> | <input type="checkbox"/> | .....     |
| Zustand Aggregat .....                      | <input type="checkbox"/> | <input type="checkbox"/> | <input type="checkbox"/> | .....     |
| Oberflächenzustand Kolbenstangen .....      | <input type="checkbox"/> | <input type="checkbox"/> | <input type="checkbox"/> | .....     |
| Zustand der Abdeckungen .....               | <input type="checkbox"/> | <input type="checkbox"/> | <input type="checkbox"/> | .....     |
| Dichtigkeit Hydraulikanlage .....           | <input type="checkbox"/> | <input type="checkbox"/> | <input type="checkbox"/> | .....     |
| Füllstand Hydrauliköl .....                 | <input type="checkbox"/> | <input type="checkbox"/> | <input type="checkbox"/> | .....     |
| Zustand Hydraulikleitungen .....            | <input type="checkbox"/> | <input type="checkbox"/> | <input type="checkbox"/> | .....     |
| Zustand Elektroleitungen.....               | <input type="checkbox"/> | <input type="checkbox"/> | <input type="checkbox"/> | .....     |
| Zustand Lackierung.....                     | <input type="checkbox"/> | <input type="checkbox"/> | <input type="checkbox"/> | .....     |
| Zustand Ausgleichsseile.....                | <input type="checkbox"/> | <input type="checkbox"/> | <input type="checkbox"/> | .....     |
| Zustand Seilrollen.....                     | <input type="checkbox"/> | <input type="checkbox"/> | <input type="checkbox"/> | .....     |
| Zustand Tragarme.....                       | <input type="checkbox"/> | <input type="checkbox"/> | <input type="checkbox"/> | .....     |
| Zustand Tragteller.....                     | <input type="checkbox"/> | <input type="checkbox"/> | <input type="checkbox"/> | .....     |
| Funktientest mit Fahrzeug.....              | <input type="checkbox"/> | <input type="checkbox"/> | <input type="checkbox"/> | .....     |
| Zustand Betonboden.....                     | <input type="checkbox"/> | <input type="checkbox"/> | <input type="checkbox"/> | .....     |

**( zutreffendes ankreuzen, wenn Nachprüfung erforderlich zusätzlich ankreuzen!)**

Sicherheitsprüfung durchgeführt am:.....

Durchgeführt durch Firma:.....

Name, Anschrift Sachkundiger:.....

Ergebnis der Prüfung:

- Weiterbetrieb bedenklich, Nachprüfung erforderlich
- Weiterbetrieb möglich, Mängel beheben
- Keine Mängel, Weiterbetrieb bedenkenlos

.....  
Unterschrift Sachkundiger  
Bei erforderlicher Mängelbeseitigung:

.....  
Unterschrift Betreiber

Mängel beseitigt am: ..... Unterschrift Betreiber  
(für die Nachprüfung ist ein neues Formular zu verwenden!)

# 14. Regelmäßige Sicherheitsprüfung und Wartung

Seriennummer: .....

Ausfüllen und im Prüfbuch belassen

| Prüfschritt                                 | in<br>Ordnung            | Mängel<br>fehlt          | Nach-<br>prüfung         | Bemerkung |
|---|--------------------------|--------------------------|--------------------------|-----------|
| Typenschild.....                            | <input type="checkbox"/> | <input type="checkbox"/> | <input type="checkbox"/> | .....     |
| Kurzanleitung Bedienung.....                | <input type="checkbox"/> | <input type="checkbox"/> | <input type="checkbox"/> | .....     |
| Warnkennzeichnung .....                     | <input type="checkbox"/> | <input type="checkbox"/> | <input type="checkbox"/> | .....     |
| Sichtprüfung der Schweißnähte.....          | <input type="checkbox"/> | <input type="checkbox"/> | <input type="checkbox"/> | .....     |
| Funktion Taster „Heben“.....                | <input type="checkbox"/> | <input type="checkbox"/> | <input type="checkbox"/> | .....     |
| Funktion Hebel „Senken“.....                | <input type="checkbox"/> | <input type="checkbox"/> | <input type="checkbox"/> | .....     |
| Funktion Taster „Klinkenentriegelung.....   | <input type="checkbox"/> | <input type="checkbox"/> | <input type="checkbox"/> | .....     |
| Funktion Endabschaltung.....                | <input type="checkbox"/> | <input type="checkbox"/> | <input type="checkbox"/> | .....     |
| Funktion Tragarmarretierung.....            | <input type="checkbox"/> | <input type="checkbox"/> | <input type="checkbox"/> | .....     |
| Funktion Sicherheitsklinken.....            | <input type="checkbox"/> | <input type="checkbox"/> | <input type="checkbox"/> | .....     |
| Allgemeinzustand der Hebebühne.....         | <input type="checkbox"/> | <input type="checkbox"/> | <input type="checkbox"/> | .....     |
| Zustand und Sicherung der Bolzen.....       | <input type="checkbox"/> | <input type="checkbox"/> | <input type="checkbox"/> | .....     |
| Funktion Oben-Aus.....                      | <input type="checkbox"/> | <input type="checkbox"/> | <input type="checkbox"/> | .....     |
| Tragkonstruktion (Verformung, Risse) .....  | <input type="checkbox"/> | <input type="checkbox"/> | <input type="checkbox"/> | .....     |
| Anzugsmoment der Befestigungsschrauben..... | <input type="checkbox"/> | <input type="checkbox"/> | <input type="checkbox"/> | .....     |
| Fester Sitz aller tragenden Schrauben ..... | <input type="checkbox"/> | <input type="checkbox"/> | <input type="checkbox"/> | .....     |
| Zustand Aggregat .....                      | <input type="checkbox"/> | <input type="checkbox"/> | <input type="checkbox"/> | .....     |
| Oberflächenzustand Kolbenstangen .....      | <input type="checkbox"/> | <input type="checkbox"/> | <input type="checkbox"/> | .....     |
| Zustand der Abdeckungen .....               | <input type="checkbox"/> | <input type="checkbox"/> | <input type="checkbox"/> | .....     |
| Dichtigkeit Hydraulikanlage .....           | <input type="checkbox"/> | <input type="checkbox"/> | <input type="checkbox"/> | .....     |
| Füllstand Hydrauliköl .....                 | <input type="checkbox"/> | <input type="checkbox"/> | <input type="checkbox"/> | .....     |
| Zustand Hydraulikleitungen .....            | <input type="checkbox"/> | <input type="checkbox"/> | <input type="checkbox"/> | .....     |
| Zustand Elektroleitungen.....               | <input type="checkbox"/> | <input type="checkbox"/> | <input type="checkbox"/> | .....     |
| Zustand Lackierung.....                     | <input type="checkbox"/> | <input type="checkbox"/> | <input type="checkbox"/> | .....     |
| Zustand Ausgleichsseile.....                | <input type="checkbox"/> | <input type="checkbox"/> | <input type="checkbox"/> | .....     |
| Zustand Seilrollen.....                     | <input type="checkbox"/> | <input type="checkbox"/> | <input type="checkbox"/> | .....     |
| Zustand Tragarme.....                       | <input type="checkbox"/> | <input type="checkbox"/> | <input type="checkbox"/> | .....     |
| Zustand Tragteller.....                     | <input type="checkbox"/> | <input type="checkbox"/> | <input type="checkbox"/> | .....     |
| Funktions-test mit Fahrzeug.....            | <input type="checkbox"/> | <input type="checkbox"/> | <input type="checkbox"/> | .....     |
| Zustand Betonboden.....                     | <input type="checkbox"/> | <input type="checkbox"/> | <input type="checkbox"/> | .....     |

**( zutreffendes ankreuzen, wenn Nachprüfung erforderlich zusätzlich ankreuzen!)**

Sicherheitsprüfung durchgeführt am:.....

Durchgeführt durch Firma:.....

Name, Anschrift Sachkundiger:.....

Ergebnis der Prüfung:

- Weiterbetrieb bedenklich, Nachprüfung erforderlich
- Weiterbetrieb möglich, Mängel beheben
- Keine Mängel, Weiterbetrieb bedenkenlos

.....  
Unterschrift Sachkundiger  
Bei erforderlicher Mängelbeseitigung:

.....  
Unterschrift Betreiber

Mängel beseitigt am: ..... Unterschrift Betreiber  
(für die Nachprüfung ist ein neues Formular zu verwenden)

Seriennummer: .....

Ausfüllen und im Prüfbuch belassen

| Prüfschritt                                 | in<br>Ordnung            | Mängel<br>fehlt          | Nach-<br>prüfung         | Bemerkung |
|---|--------------------------|--------------------------|--------------------------|-----------|
| Typenschild.....                            | <input type="checkbox"/> | <input type="checkbox"/> | <input type="checkbox"/> | .....     |
| Kurzanleitung Bedienung.....                | <input type="checkbox"/> | <input type="checkbox"/> | <input type="checkbox"/> | .....     |
| Warnkennzeichnung .....                     | <input type="checkbox"/> | <input type="checkbox"/> | <input type="checkbox"/> | .....     |
| Sichtprüfung der Schweißnähte.....          | <input type="checkbox"/> | <input type="checkbox"/> | <input type="checkbox"/> | .....     |
| Funktion Taster „Heben“.....                | <input type="checkbox"/> | <input type="checkbox"/> | <input type="checkbox"/> | .....     |
| Funktion Hebel „Senken“.....                | <input type="checkbox"/> | <input type="checkbox"/> | <input type="checkbox"/> | .....     |
| Funktion Taster „Klinkenentriegelung.....   | <input type="checkbox"/> | <input type="checkbox"/> | <input type="checkbox"/> | .....     |
| Funktion Endabschaltung.....                | <input type="checkbox"/> | <input type="checkbox"/> | <input type="checkbox"/> | .....     |
| Funktion Tragarmarretierung.....            | <input type="checkbox"/> | <input type="checkbox"/> | <input type="checkbox"/> | .....     |
| Funktion Sicherheitsklinken.....            | <input type="checkbox"/> | <input type="checkbox"/> | <input type="checkbox"/> | .....     |
| Allgemeinzustand der Hebebühne.....         | <input type="checkbox"/> | <input type="checkbox"/> | <input type="checkbox"/> | .....     |
| Zustand und Sicherung der Bolzen.....       | <input type="checkbox"/> | <input type="checkbox"/> | <input type="checkbox"/> | .....     |
| Funktion Oben-Aus.....                      | <input type="checkbox"/> | <input type="checkbox"/> | <input type="checkbox"/> | .....     |
| Tragkonstruktion (Verformung, Risse) .....  | <input type="checkbox"/> | <input type="checkbox"/> | <input type="checkbox"/> | .....     |
| Anzugsmoment der Befestigungsschrauben..... | <input type="checkbox"/> | <input type="checkbox"/> | <input type="checkbox"/> | .....     |
| Fester Sitz aller tragenden Schrauben ..... | <input type="checkbox"/> | <input type="checkbox"/> | <input type="checkbox"/> | .....     |
| Zustand Aggregat .....                      | <input type="checkbox"/> | <input type="checkbox"/> | <input type="checkbox"/> | .....     |
| Oberflächenzustand Kolbenstangen .....      | <input type="checkbox"/> | <input type="checkbox"/> | <input type="checkbox"/> | .....     |
| Zustand der Abdeckungen .....               | <input type="checkbox"/> | <input type="checkbox"/> | <input type="checkbox"/> | .....     |
| Dichtigkeit Hydraulikanlage .....           | <input type="checkbox"/> | <input type="checkbox"/> | <input type="checkbox"/> | .....     |
| Füllstand Hydrauliköl .....                 | <input type="checkbox"/> | <input type="checkbox"/> | <input type="checkbox"/> | .....     |
| Zustand Hydraulikleitungen .....            | <input type="checkbox"/> | <input type="checkbox"/> | <input type="checkbox"/> | .....     |
| Zustand Elektroleitungen.....               | <input type="checkbox"/> | <input type="checkbox"/> | <input type="checkbox"/> | .....     |
| Zustand Lackierung.....                     | <input type="checkbox"/> | <input type="checkbox"/> | <input type="checkbox"/> | .....     |
| Zustand Ausgleichsseile.....                | <input type="checkbox"/> | <input type="checkbox"/> | <input type="checkbox"/> | .....     |
| Zustand Seilrollen.....                     | <input type="checkbox"/> | <input type="checkbox"/> | <input type="checkbox"/> | .....     |
| Zustand Tragarme.....                       | <input type="checkbox"/> | <input type="checkbox"/> | <input type="checkbox"/> | .....     |
| Zustand Tragteller.....                     | <input type="checkbox"/> | <input type="checkbox"/> | <input type="checkbox"/> | .....     |
| Funktions-test mit Fahrzeug.....            | <input type="checkbox"/> | <input type="checkbox"/> | <input type="checkbox"/> | .....     |
| Zustand Betonboden.....                     | <input type="checkbox"/> | <input type="checkbox"/> | <input type="checkbox"/> | .....     |

**( zutreffendes ankreuzen, wenn Nachprüfung erforderlich zusätzlich ankreuzen!)**

Sicherheitsprüfung durchgeführt am:.....

Durchgeführt durch Firma:.....

Name, Anschrift Sachkundiger:.....

Ergebnis der Prüfung:

- Weiterbetrieb bedenklich, Nachprüfung erforderlich
- Weiterbetrieb möglich, Mängel beheben
- Keine Mängel, Weiterbetrieb bedenkenlos

.....  
Unterschrift Sachkundiger

.....  
Unterschrift Betreiber

Bei erforderlicher Mängelbeseitigung:

Mängel beseitigt am: ..... Unterschrift Betreiber  
(für die Nachprüfung ist ein neues Formular zu verwenden)

Seriennummer: .....

Ausfüllen und im Prüfbuch belassen

| Prüfschritt                                 | in<br>Ordnung            | Mängel<br>fehlt          | Nach-<br>prüfung         | Bemerkung |
|---|--------------------------|--------------------------|--------------------------|-----------|
| Typenschild.....                            | <input type="checkbox"/> | <input type="checkbox"/> | <input type="checkbox"/> | .....     |
| Kurzanleitung Bedienung.....                | <input type="checkbox"/> | <input type="checkbox"/> | <input type="checkbox"/> | .....     |
| Warnkennzeichnung .....                     | <input type="checkbox"/> | <input type="checkbox"/> | <input type="checkbox"/> | .....     |
| Sichtprüfung der Schweißnähte.....          | <input type="checkbox"/> | <input type="checkbox"/> | <input type="checkbox"/> | .....     |
| Funktion Taster „Heben“.....                | <input type="checkbox"/> | <input type="checkbox"/> | <input type="checkbox"/> | .....     |
| Funktion Hebel „Senken“.....                | <input type="checkbox"/> | <input type="checkbox"/> | <input type="checkbox"/> | .....     |
| Funktion Taster „Klinkenentriegelung.....   | <input type="checkbox"/> | <input type="checkbox"/> | <input type="checkbox"/> | .....     |
| Funktion Endabschaltung.....                | <input type="checkbox"/> | <input type="checkbox"/> | <input type="checkbox"/> | .....     |
| Funktion Tragarmarretierung.....            | <input type="checkbox"/> | <input type="checkbox"/> | <input type="checkbox"/> | .....     |
| Funktion Sicherheitsklinken.....            | <input type="checkbox"/> | <input type="checkbox"/> | <input type="checkbox"/> | .....     |
| Allgemeinzustand der Hebebühne.....         | <input type="checkbox"/> | <input type="checkbox"/> | <input type="checkbox"/> | .....     |
| Zustand und Sicherung der Bolzen.....       | <input type="checkbox"/> | <input type="checkbox"/> | <input type="checkbox"/> | .....     |
| Funktion Oben-Aus.....                      | <input type="checkbox"/> | <input type="checkbox"/> | <input type="checkbox"/> | .....     |
| Tragkonstruktion (Verformung, Risse) .....  | <input type="checkbox"/> | <input type="checkbox"/> | <input type="checkbox"/> | .....     |
| Anzugsmoment der Befestigungsschrauben..... | <input type="checkbox"/> | <input type="checkbox"/> | <input type="checkbox"/> | .....     |
| Fester Sitz aller tragenden Schrauben ..... | <input type="checkbox"/> | <input type="checkbox"/> | <input type="checkbox"/> | .....     |
| Zustand Aggregat .....                      | <input type="checkbox"/> | <input type="checkbox"/> | <input type="checkbox"/> | .....     |
| Oberflächenzustand Kolbenstangen .....      | <input type="checkbox"/> | <input type="checkbox"/> | <input type="checkbox"/> | .....     |
| Zustand der Abdeckungen .....               | <input type="checkbox"/> | <input type="checkbox"/> | <input type="checkbox"/> | .....     |
| Dichtigkeit Hydraulikanlage .....           | <input type="checkbox"/> | <input type="checkbox"/> | <input type="checkbox"/> | .....     |
| Füllstand Hydrauliköl .....                 | <input type="checkbox"/> | <input type="checkbox"/> | <input type="checkbox"/> | .....     |
| Zustand Hydraulikleitungen .....            | <input type="checkbox"/> | <input type="checkbox"/> | <input type="checkbox"/> | .....     |
| Zustand Elektroleitungen.....               | <input type="checkbox"/> | <input type="checkbox"/> | <input type="checkbox"/> | .....     |
| Zustand Lackierung.....                     | <input type="checkbox"/> | <input type="checkbox"/> | <input type="checkbox"/> | .....     |
| Zustand Ausgleichsseile.....                | <input type="checkbox"/> | <input type="checkbox"/> | <input type="checkbox"/> | .....     |
| Zustand Seilrollen.....                     | <input type="checkbox"/> | <input type="checkbox"/> | <input type="checkbox"/> | .....     |
| Zustand Tragarme.....                       | <input type="checkbox"/> | <input type="checkbox"/> | <input type="checkbox"/> | .....     |
| Zustand Tragteller.....                     | <input type="checkbox"/> | <input type="checkbox"/> | <input type="checkbox"/> | .....     |
| Funktions-test mit Fahrzeug.....            | <input type="checkbox"/> | <input type="checkbox"/> | <input type="checkbox"/> | .....     |
| Zustand Betonboden.....                     | <input type="checkbox"/> | <input type="checkbox"/> | <input type="checkbox"/> | .....     |

**( zutreffendes ankreuzen, wenn Nachprüfung erforderlich zusätzlich ankreuzen!)**

Sicherheitsprüfung durchgeführt am:.....

Durchgeführt durch Firma:.....

Name, Anschrift Sachkundiger:.....

Ergebnis der Prüfung:

- Weiterbetrieb bedenklich, Nachprüfung erforderlich
- Weiterbetrieb möglich, Mängel beheben
- Keine Mängel, Weiterbetrieb bedenkenlos

.....  
Unterschrift Sachkundiger

.....  
Unterschrift Betreiber

Bei erforderlicher Mängelbeseitigung:

Mängel beseitigt am: ..... Unterschrift Betreiber  
(für die Nachprüfung ist ein neues Formular zu verwenden)

Seriennummer: .....

Ausfüllen und im Prüfbuch belassen

| Prüfschritt                                 | in<br>Ordnung            | Mängel<br>fehlt          | Nach-<br>prüfung         | Bemerkung |
|---|--------------------------|--------------------------|--------------------------|-----------|
| Typenschild.....                            | <input type="checkbox"/> | <input type="checkbox"/> | <input type="checkbox"/> | .....     |
| Kurzanleitung Bedienung.....                | <input type="checkbox"/> | <input type="checkbox"/> | <input type="checkbox"/> | .....     |
| Warnkennzeichnung .....                     | <input type="checkbox"/> | <input type="checkbox"/> | <input type="checkbox"/> | .....     |
| Sichtprüfung der Schweißnähte.....          | <input type="checkbox"/> | <input type="checkbox"/> | <input type="checkbox"/> | .....     |
| Funktion Taster „Heben“.....                | <input type="checkbox"/> | <input type="checkbox"/> | <input type="checkbox"/> | .....     |
| Funktion Hebel „Senken“.....                | <input type="checkbox"/> | <input type="checkbox"/> | <input type="checkbox"/> | .....     |
| Funktion Taster „Klinkenentriegelung.....   | <input type="checkbox"/> | <input type="checkbox"/> | <input type="checkbox"/> | .....     |
| Funktion Endabschaltung.....                | <input type="checkbox"/> | <input type="checkbox"/> | <input type="checkbox"/> | .....     |
| Funktion Tragarmarretierung.....            | <input type="checkbox"/> | <input type="checkbox"/> | <input type="checkbox"/> | .....     |
| Funktion Sicherheitsklinken.....            | <input type="checkbox"/> | <input type="checkbox"/> | <input type="checkbox"/> | .....     |
| Allgemeinzustand der Hebebühne.....         | <input type="checkbox"/> | <input type="checkbox"/> | <input type="checkbox"/> | .....     |
| Zustand und Sicherung der Bolzen.....       | <input type="checkbox"/> | <input type="checkbox"/> | <input type="checkbox"/> | .....     |
| Funktion Oben-Aus.....                      | <input type="checkbox"/> | <input type="checkbox"/> | <input type="checkbox"/> | .....     |
| Tragkonstruktion (Verformung, Risse) .....  | <input type="checkbox"/> | <input type="checkbox"/> | <input type="checkbox"/> | .....     |
| Anzugsmoment der Befestigungsschrauben..... | <input type="checkbox"/> | <input type="checkbox"/> | <input type="checkbox"/> | .....     |
| Fester Sitz aller tragenden Schrauben ..... | <input type="checkbox"/> | <input type="checkbox"/> | <input type="checkbox"/> | .....     |
| Zustand Aggregat .....                      | <input type="checkbox"/> | <input type="checkbox"/> | <input type="checkbox"/> | .....     |
| Oberflächenzustand Kolbenstangen .....      | <input type="checkbox"/> | <input type="checkbox"/> | <input type="checkbox"/> | .....     |
| Zustand der Abdeckungen .....               | <input type="checkbox"/> | <input type="checkbox"/> | <input type="checkbox"/> | .....     |
| Dichtigkeit Hydraulikanlage .....           | <input type="checkbox"/> | <input type="checkbox"/> | <input type="checkbox"/> | .....     |
| Füllstand Hydrauliköl .....                 | <input type="checkbox"/> | <input type="checkbox"/> | <input type="checkbox"/> | .....     |
| Zustand Hydraulikleitungen .....            | <input type="checkbox"/> | <input type="checkbox"/> | <input type="checkbox"/> | .....     |
| Zustand Elektroleitungen.....               | <input type="checkbox"/> | <input type="checkbox"/> | <input type="checkbox"/> | .....     |
| Zustand Lackierung.....                     | <input type="checkbox"/> | <input type="checkbox"/> | <input type="checkbox"/> | .....     |
| Zustand Ausgleichsseile.....                | <input type="checkbox"/> | <input type="checkbox"/> | <input type="checkbox"/> | .....     |
| Zustand Seilrollen.....                     | <input type="checkbox"/> | <input type="checkbox"/> | <input type="checkbox"/> | .....     |
| Zustand Tragarme.....                       | <input type="checkbox"/> | <input type="checkbox"/> | <input type="checkbox"/> | .....     |
| Zustand Tragteller.....                     | <input type="checkbox"/> | <input type="checkbox"/> | <input type="checkbox"/> | .....     |
| Funktions-test mit Fahrzeug.....            | <input type="checkbox"/> | <input type="checkbox"/> | <input type="checkbox"/> | .....     |
| Zustand Betonboden.....                     | <input type="checkbox"/> | <input type="checkbox"/> | <input type="checkbox"/> | .....     |

**( zutreffendes ankreuzen, wenn Nachprüfung erforderlich zusätzlich ankreuzen!)**

Sicherheitsprüfung durchgeführt am:.....

Durchgeführt durch Firma:.....

Name, Anschrift Sachkundiger:.....

Ergebnis der Prüfung:

- Weiterbetrieb bedenklich, Nachprüfung erforderlich
- Weiterbetrieb möglich, Mängel beheben
- Keine Mängel, Weiterbetrieb bedenkenlos

.....  
Unterschrift Sachkundiger

.....  
Unterschrift Betreiber

Bei erforderlicher Mängelbeseitigung:

Mängel beseitigt am: ..... Unterschrift Betreiber  
(für die Nachprüfung ist ein neues Formular zu verwenden)

Seriennummer: .....

Ausfüllen und im Prüfbuch belassen

| Prüfschritt                                 | in<br>Ordnung            | Mängel<br>fehlt          | Nach-<br>prüfung         | Bemerkung |
|---|--------------------------|--------------------------|--------------------------|-----------|
| Typenschild.....                            | <input type="checkbox"/> | <input type="checkbox"/> | <input type="checkbox"/> | .....     |
| Kurzanleitung Bedienung.....                | <input type="checkbox"/> | <input type="checkbox"/> | <input type="checkbox"/> | .....     |
| Warnkennzeichnung .....                     | <input type="checkbox"/> | <input type="checkbox"/> | <input type="checkbox"/> | .....     |
| Sichtprüfung der Schweißnähte.....          | <input type="checkbox"/> | <input type="checkbox"/> | <input type="checkbox"/> | .....     |
| Funktion Taster „Heben“.....                | <input type="checkbox"/> | <input type="checkbox"/> | <input type="checkbox"/> | .....     |
| Funktion Hebel „Senken“.....                | <input type="checkbox"/> | <input type="checkbox"/> | <input type="checkbox"/> | .....     |
| Funktion Taster „Klinkenentriegelung.....   | <input type="checkbox"/> | <input type="checkbox"/> | <input type="checkbox"/> | .....     |
| Funktion Endabschaltung.....                | <input type="checkbox"/> | <input type="checkbox"/> | <input type="checkbox"/> | .....     |
| Funktion Tragarmarretierung.....            | <input type="checkbox"/> | <input type="checkbox"/> | <input type="checkbox"/> | .....     |
| Funktion Sicherheitsklinken.....            | <input type="checkbox"/> | <input type="checkbox"/> | <input type="checkbox"/> | .....     |
| Allgemeinzustand der Hebebühne.....         | <input type="checkbox"/> | <input type="checkbox"/> | <input type="checkbox"/> | .....     |
| Zustand und Sicherung der Bolzen.....       | <input type="checkbox"/> | <input type="checkbox"/> | <input type="checkbox"/> | .....     |
| Funktion Oben-Aus.....                      | <input type="checkbox"/> | <input type="checkbox"/> | <input type="checkbox"/> | .....     |
| Tragkonstruktion (Verformung, Risse) .....  | <input type="checkbox"/> | <input type="checkbox"/> | <input type="checkbox"/> | .....     |
| Anzugsmoment der Befestigungsschrauben..... | <input type="checkbox"/> | <input type="checkbox"/> | <input type="checkbox"/> | .....     |
| Fester Sitz aller tragenden Schrauben ..... | <input type="checkbox"/> | <input type="checkbox"/> | <input type="checkbox"/> | .....     |
| Zustand Aggregat .....                      | <input type="checkbox"/> | <input type="checkbox"/> | <input type="checkbox"/> | .....     |
| Oberflächenzustand Kolbenstangen .....      | <input type="checkbox"/> | <input type="checkbox"/> | <input type="checkbox"/> | .....     |
| Zustand der Abdeckungen .....               | <input type="checkbox"/> | <input type="checkbox"/> | <input type="checkbox"/> | .....     |
| Dichtigkeit Hydraulikanlage .....           | <input type="checkbox"/> | <input type="checkbox"/> | <input type="checkbox"/> | .....     |
| Füllstand Hydrauliköl .....                 | <input type="checkbox"/> | <input type="checkbox"/> | <input type="checkbox"/> | .....     |
| Zustand Hydraulikleitungen .....            | <input type="checkbox"/> | <input type="checkbox"/> | <input type="checkbox"/> | .....     |
| Zustand Elektroleitungen.....               | <input type="checkbox"/> | <input type="checkbox"/> | <input type="checkbox"/> | .....     |
| Zustand Lackierung.....                     | <input type="checkbox"/> | <input type="checkbox"/> | <input type="checkbox"/> | .....     |
| Zustand Ausgleichsseile.....                | <input type="checkbox"/> | <input type="checkbox"/> | <input type="checkbox"/> | .....     |
| Zustand Seilrollen.....                     | <input type="checkbox"/> | <input type="checkbox"/> | <input type="checkbox"/> | .....     |
| Zustand Tragarme.....                       | <input type="checkbox"/> | <input type="checkbox"/> | <input type="checkbox"/> | .....     |
| Zustand Tragteller.....                     | <input type="checkbox"/> | <input type="checkbox"/> | <input type="checkbox"/> | .....     |
| Funktientest mit Fahrzeug.....              | <input type="checkbox"/> | <input type="checkbox"/> | <input type="checkbox"/> | .....     |
| Zustand Betonboden.....                     | <input type="checkbox"/> | <input type="checkbox"/> | <input type="checkbox"/> | .....     |

**( zutreffendes ankreuzen, wenn Nachprüfung erforderlich zusätzlich ankreuzen!)**

Sicherheitsprüfung durchgeführt am:.....

Durchgeführt durch Firma:.....

Name, Anschrift Sachkundiger:.....

Ergebnis der Prüfung:

- Weiterbetrieb bedenklich, Nachprüfung erforderlich
- Weiterbetrieb möglich, Mängel beheben
- Keine Mängel, Weiterbetrieb bedenkenlos

.....  
Unterschrift Sachkundiger

.....  
Unterschrift Betreiber

Bei erforderlicher Mängelbeseitigung:

Mängel beseitigt am: ..... Unterschrift Betreiber  
(für die Nachprüfung ist ein neues Formular zu verwenden)



Seriennummer: .....

Ausfüllen und im Prüfbuch belassen

| Prüfschritt                                 | in<br>Ordnung            | Mängel<br>fehlt          | Nach-<br>prüfung         | Bemerkung |
|---|--------------------------|--------------------------|--------------------------|-----------|
| Typenschild.....                            | <input type="checkbox"/> | <input type="checkbox"/> | <input type="checkbox"/> | .....     |
| Kurzanleitung Bedienung.....                | <input type="checkbox"/> | <input type="checkbox"/> | <input type="checkbox"/> | .....     |
| Warnkennzeichnung .....                     | <input type="checkbox"/> | <input type="checkbox"/> | <input type="checkbox"/> | .....     |
| Sichtprüfung der Schweißnähte.....          | <input type="checkbox"/> | <input type="checkbox"/> | <input type="checkbox"/> | .....     |
| Funktion Taster „Heben“.....                | <input type="checkbox"/> | <input type="checkbox"/> | <input type="checkbox"/> | .....     |
| Funktion Hebel „Senken“.....                | <input type="checkbox"/> | <input type="checkbox"/> | <input type="checkbox"/> | .....     |
| Funktion Taster „Klinkenentriegelung.....   | <input type="checkbox"/> | <input type="checkbox"/> | <input type="checkbox"/> | .....     |
| Funktion Endabschaltung.....                | <input type="checkbox"/> | <input type="checkbox"/> | <input type="checkbox"/> | .....     |
| Funktion Tragarmarretierung.....            | <input type="checkbox"/> | <input type="checkbox"/> | <input type="checkbox"/> | .....     |
| Funktion Sicherheitsklinken.....            | <input type="checkbox"/> | <input type="checkbox"/> | <input type="checkbox"/> | .....     |
| Allgemeinzustand der Hebebühne.....         | <input type="checkbox"/> | <input type="checkbox"/> | <input type="checkbox"/> | .....     |
| Zustand und Sicherung der Bolzen.....       | <input type="checkbox"/> | <input type="checkbox"/> | <input type="checkbox"/> | .....     |
| Funktion Oben-Aus.....                      | <input type="checkbox"/> | <input type="checkbox"/> | <input type="checkbox"/> | .....     |
| Tragkonstruktion (Verformung, Risse) .....  | <input type="checkbox"/> | <input type="checkbox"/> | <input type="checkbox"/> | .....     |
| Anzugsmoment der Befestigungsschrauben..... | <input type="checkbox"/> | <input type="checkbox"/> | <input type="checkbox"/> | .....     |
| Fester Sitz aller tragenden Schrauben ..... | <input type="checkbox"/> | <input type="checkbox"/> | <input type="checkbox"/> | .....     |
| Zustand Aggregat .....                      | <input type="checkbox"/> | <input type="checkbox"/> | <input type="checkbox"/> | .....     |
| Oberflächenzustand Kolbenstangen .....      | <input type="checkbox"/> | <input type="checkbox"/> | <input type="checkbox"/> | .....     |
| Zustand der Abdeckungen .....               | <input type="checkbox"/> | <input type="checkbox"/> | <input type="checkbox"/> | .....     |
| Dichtigkeit Hydraulikanlage .....           | <input type="checkbox"/> | <input type="checkbox"/> | <input type="checkbox"/> | .....     |
| Füllstand Hydrauliköl .....                 | <input type="checkbox"/> | <input type="checkbox"/> | <input type="checkbox"/> | .....     |
| Zustand Hydraulikleitungen .....            | <input type="checkbox"/> | <input type="checkbox"/> | <input type="checkbox"/> | .....     |
| Zustand Elektroleitungen.....               | <input type="checkbox"/> | <input type="checkbox"/> | <input type="checkbox"/> | .....     |
| Zustand Lackierung.....                     | <input type="checkbox"/> | <input type="checkbox"/> | <input type="checkbox"/> | .....     |
| Zustand Ausgleichsseile.....                | <input type="checkbox"/> | <input type="checkbox"/> | <input type="checkbox"/> | .....     |
| Zustand Seilrollen.....                     | <input type="checkbox"/> | <input type="checkbox"/> | <input type="checkbox"/> | .....     |
| Zustand Tragarme.....                       | <input type="checkbox"/> | <input type="checkbox"/> | <input type="checkbox"/> | .....     |
| Zustand Tragteller.....                     | <input type="checkbox"/> | <input type="checkbox"/> | <input type="checkbox"/> | .....     |
| Funktions-test mit Fahrzeug.....            | <input type="checkbox"/> | <input type="checkbox"/> | <input type="checkbox"/> | .....     |
| Zustand Betonboden.....                     | <input type="checkbox"/> | <input type="checkbox"/> | <input type="checkbox"/> | .....     |

**( zutreffendes ankreuzen, wenn Nachprüfung erforderlich zusätzlich ankreuzen!)**

Sicherheitsprüfung durchgeführt am:.....

Durchgeführt durch Firma:.....

Name, Anschrift Sachkundiger:.....

Ergebnis der Prüfung:

- Weiterbetrieb bedenklich, Nachprüfung erforderlich
- Weiterbetrieb möglich, Mängel beheben
- Keine Mängel, Weiterbetrieb bedenkenlos

.....  
Unterschrift Sachkundiger

.....  
Unterschrift Betreiber

Bei erforderlicher Mängelbeseitigung:

Mängel beseitigt am: ..... Unterschrift Betreiber  
(für die Nachprüfung ist ein neues Formular zu verwenden)

Seriennummer: .....

Ausfüllen und im Prüfbuch belassen

| Prüfschritt                                 | in<br>Ordnung            | Mängel<br>fehlt          | Nach-<br>prüfung         | Bemerkung |
|---|--------------------------|--------------------------|--------------------------|-----------|
| Typenschild.....                            | <input type="checkbox"/> | <input type="checkbox"/> | <input type="checkbox"/> | .....     |
| Kurzanleitung Bedienung.....                | <input type="checkbox"/> | <input type="checkbox"/> | <input type="checkbox"/> | .....     |
| Warnkennzeichnung .....                     | <input type="checkbox"/> | <input type="checkbox"/> | <input type="checkbox"/> | .....     |
| Sichtprüfung der Schweißnähte.....          | <input type="checkbox"/> | <input type="checkbox"/> | <input type="checkbox"/> | .....     |
| Funktion Taster „Heben“.....                | <input type="checkbox"/> | <input type="checkbox"/> | <input type="checkbox"/> | .....     |
| Funktion Hebel „Senken“.....                | <input type="checkbox"/> | <input type="checkbox"/> | <input type="checkbox"/> | .....     |
| Funktion Taster „Klinkenentriegelung.....   | <input type="checkbox"/> | <input type="checkbox"/> | <input type="checkbox"/> | .....     |
| Funktion Endabschaltung.....                | <input type="checkbox"/> | <input type="checkbox"/> | <input type="checkbox"/> | .....     |
| Funktion Tragarmarretierung.....            | <input type="checkbox"/> | <input type="checkbox"/> | <input type="checkbox"/> | .....     |
| Funktion Sicherheitsklinken.....            | <input type="checkbox"/> | <input type="checkbox"/> | <input type="checkbox"/> | .....     |
| Allgemeinzustand der Hebebühne.....         | <input type="checkbox"/> | <input type="checkbox"/> | <input type="checkbox"/> | .....     |
| Zustand und Sicherung der Bolzen.....       | <input type="checkbox"/> | <input type="checkbox"/> | <input type="checkbox"/> | .....     |
| Funktion Oben-Aus.....                      | <input type="checkbox"/> | <input type="checkbox"/> | <input type="checkbox"/> | .....     |
| Tragkonstruktion (Verformung, Risse) .....  | <input type="checkbox"/> | <input type="checkbox"/> | <input type="checkbox"/> | .....     |
| Anzugsmoment der Befestigungsschrauben..... | <input type="checkbox"/> | <input type="checkbox"/> | <input type="checkbox"/> | .....     |
| Fester Sitz aller tragenden Schrauben ..... | <input type="checkbox"/> | <input type="checkbox"/> | <input type="checkbox"/> | .....     |
| Zustand Aggregat .....                      | <input type="checkbox"/> | <input type="checkbox"/> | <input type="checkbox"/> | .....     |
| Oberflächenzustand Kolbenstangen .....      | <input type="checkbox"/> | <input type="checkbox"/> | <input type="checkbox"/> | .....     |
| Zustand der Abdeckungen .....               | <input type="checkbox"/> | <input type="checkbox"/> | <input type="checkbox"/> | .....     |
| Dichtigkeit Hydraulikanlage .....           | <input type="checkbox"/> | <input type="checkbox"/> | <input type="checkbox"/> | .....     |
| Füllstand Hydrauliköl .....                 | <input type="checkbox"/> | <input type="checkbox"/> | <input type="checkbox"/> | .....     |
| Zustand Hydraulikleitungen .....            | <input type="checkbox"/> | <input type="checkbox"/> | <input type="checkbox"/> | .....     |
| Zustand Elektroleitungen.....               | <input type="checkbox"/> | <input type="checkbox"/> | <input type="checkbox"/> | .....     |
| Zustand Lackierung.....                     | <input type="checkbox"/> | <input type="checkbox"/> | <input type="checkbox"/> | .....     |
| Zustand Ausgleichsseile.....                | <input type="checkbox"/> | <input type="checkbox"/> | <input type="checkbox"/> | .....     |
| Zustand Seilrollen.....                     | <input type="checkbox"/> | <input type="checkbox"/> | <input type="checkbox"/> | .....     |
| Zustand Tragarme.....                       | <input type="checkbox"/> | <input type="checkbox"/> | <input type="checkbox"/> | .....     |
| Zustand Tragteller.....                     | <input type="checkbox"/> | <input type="checkbox"/> | <input type="checkbox"/> | .....     |
| Funktions-test mit Fahrzeug.....            | <input type="checkbox"/> | <input type="checkbox"/> | <input type="checkbox"/> | .....     |
| Zustand Betonboden.....                     | <input type="checkbox"/> | <input type="checkbox"/> | <input type="checkbox"/> | .....     |

**( zutreffendes ankreuzen, wenn Nachprüfung erforderlich zusätzlich ankreuzen!)**

Sicherheitsprüfung durchgeführt am:.....

Durchgeführt durch Firma:.....

Name, Anschrift Sachkundiger:.....

Ergebnis der Prüfung:

- Weiterbetrieb bedenklich, Nachprüfung erforderlich
- Weiterbetrieb möglich, Mängel beheben
- Keine Mängel, Weiterbetrieb bedenkenlos

.....  
Unterschrift Sachkundiger

.....  
Unterschrift Betreiber

Bei erforderlicher Mängelbeseitigung:

Mängel beseitigt am: ..... Unterschrift Betreiber  
(für die Nachprüfung ist ein neues Formular zu verwenden)

Seriennummer: .....

Ausfüllen und im Prüfbuch belassen

| Prüfschritt                                 | in<br>Ordnung            | Mängel<br>fehlt          | Nach-<br>prüfung         | Bemerkung |
|---|--------------------------|--------------------------|--------------------------|-----------|
| Typenschild.....                            | <input type="checkbox"/> | <input type="checkbox"/> | <input type="checkbox"/> | .....     |
| Kurzanleitung Bedienung.....                | <input type="checkbox"/> | <input type="checkbox"/> | <input type="checkbox"/> | .....     |
| Warnkennzeichnung .....                     | <input type="checkbox"/> | <input type="checkbox"/> | <input type="checkbox"/> | .....     |
| Sichtprüfung der Schweißnähte.....          | <input type="checkbox"/> | <input type="checkbox"/> | <input type="checkbox"/> | .....     |
| Funktion Taster „Heben“.....                | <input type="checkbox"/> | <input type="checkbox"/> | <input type="checkbox"/> | .....     |
| Funktion Hebel „Senken“.....                | <input type="checkbox"/> | <input type="checkbox"/> | <input type="checkbox"/> | .....     |
| Funktion Taster „Klinkenentriegelung.....   | <input type="checkbox"/> | <input type="checkbox"/> | <input type="checkbox"/> | .....     |
| Funktion Endabschaltung.....                | <input type="checkbox"/> | <input type="checkbox"/> | <input type="checkbox"/> | .....     |
| Funktion Tragarmarretierung.....            | <input type="checkbox"/> | <input type="checkbox"/> | <input type="checkbox"/> | .....     |
| Funktion Sicherheitsklinken.....            | <input type="checkbox"/> | <input type="checkbox"/> | <input type="checkbox"/> | .....     |
| Allgemeinzustand der Hebebühne.....         | <input type="checkbox"/> | <input type="checkbox"/> | <input type="checkbox"/> | .....     |
| Zustand und Sicherung der Bolzen.....       | <input type="checkbox"/> | <input type="checkbox"/> | <input type="checkbox"/> | .....     |
| Funktion Oben-Aus.....                      | <input type="checkbox"/> | <input type="checkbox"/> | <input type="checkbox"/> | .....     |
| Tragkonstruktion (Verformung, Risse) .....  | <input type="checkbox"/> | <input type="checkbox"/> | <input type="checkbox"/> | .....     |
| Anzugsmoment der Befestigungsschrauben..... | <input type="checkbox"/> | <input type="checkbox"/> | <input type="checkbox"/> | .....     |
| Fester Sitz aller tragenden Schrauben ..... | <input type="checkbox"/> | <input type="checkbox"/> | <input type="checkbox"/> | .....     |
| Zustand Aggregat .....                      | <input type="checkbox"/> | <input type="checkbox"/> | <input type="checkbox"/> | .....     |
| Oberflächenzustand Kolbenstangen .....      | <input type="checkbox"/> | <input type="checkbox"/> | <input type="checkbox"/> | .....     |
| Zustand der Abdeckungen .....               | <input type="checkbox"/> | <input type="checkbox"/> | <input type="checkbox"/> | .....     |
| Dichtigkeit Hydraulikanlage .....           | <input type="checkbox"/> | <input type="checkbox"/> | <input type="checkbox"/> | .....     |
| Füllstand Hydrauliköl .....                 | <input type="checkbox"/> | <input type="checkbox"/> | <input type="checkbox"/> | .....     |
| Zustand Hydraulikleitungen .....            | <input type="checkbox"/> | <input type="checkbox"/> | <input type="checkbox"/> | .....     |
| Zustand Elektroleitungen.....               | <input type="checkbox"/> | <input type="checkbox"/> | <input type="checkbox"/> | .....     |
| Zustand Lackierung.....                     | <input type="checkbox"/> | <input type="checkbox"/> | <input type="checkbox"/> | .....     |
| Zustand Ausgleichsseile.....                | <input type="checkbox"/> | <input type="checkbox"/> | <input type="checkbox"/> | .....     |
| Zustand Seilrollen.....                     | <input type="checkbox"/> | <input type="checkbox"/> | <input type="checkbox"/> | .....     |
| Zustand Tragarme.....                       | <input type="checkbox"/> | <input type="checkbox"/> | <input type="checkbox"/> | .....     |
| Zustand Tragteller.....                     | <input type="checkbox"/> | <input type="checkbox"/> | <input type="checkbox"/> | .....     |
| Funktions-test mit Fahrzeug.....            | <input type="checkbox"/> | <input type="checkbox"/> | <input type="checkbox"/> | .....     |
| Zustand Betonboden.....                     | <input type="checkbox"/> | <input type="checkbox"/> | <input type="checkbox"/> | .....     |

**( zutreffendes ankreuzen, wenn Nachprüfung erforderlich zusätzlich ankreuzen!)**

Sicherheitsprüfung durchgeführt am:.....

Durchgeführt durch Firma:.....

Name, Anschrift Sachkundiger:.....

Ergebnis der Prüfung:

- Weiterbetrieb bedenklich, Nachprüfung erforderlich
- Weiterbetrieb möglich, Mängel beheben
- Keine Mängel, Weiterbetrieb bedenkenlos

.....  
Unterschrift Sachkundiger

.....  
Unterschrift Betreiber

Bei erforderlicher Mängelbeseitigung:

Mängel beseitigt am: ..... Unterschrift Betreiber  
(für die Nachprüfung ist ein neues Formular zu verwenden)

Seriennummer: .....

Ausfüllen und im Prüfbuch belassen

| Prüfschritt                                 | in<br>Ordnung            | Mängel<br>fehlt          | Nach-<br>prüfung         | Bemerkung |
|---|--------------------------|--------------------------|--------------------------|-----------|
| Typenschild.....                            | <input type="checkbox"/> | <input type="checkbox"/> | <input type="checkbox"/> | .....     |
| Kurzanleitung Bedienung.....                | <input type="checkbox"/> | <input type="checkbox"/> | <input type="checkbox"/> | .....     |
| Warnkennzeichnung .....                     | <input type="checkbox"/> | <input type="checkbox"/> | <input type="checkbox"/> | .....     |
| Sichtprüfung der Schweißnähte.....          | <input type="checkbox"/> | <input type="checkbox"/> | <input type="checkbox"/> | .....     |
| Funktion Taster „Heben“.....                | <input type="checkbox"/> | <input type="checkbox"/> | <input type="checkbox"/> | .....     |
| Funktion Hebel „Senken“.....                | <input type="checkbox"/> | <input type="checkbox"/> | <input type="checkbox"/> | .....     |
| Funktion Taster „Klinkenentriegelung.....   | <input type="checkbox"/> | <input type="checkbox"/> | <input type="checkbox"/> | .....     |
| Funktion Endabschaltung.....                | <input type="checkbox"/> | <input type="checkbox"/> | <input type="checkbox"/> | .....     |
| Funktion Tragarmarretierung.....            | <input type="checkbox"/> | <input type="checkbox"/> | <input type="checkbox"/> | .....     |
| Funktion Sicherheitsklinken.....            | <input type="checkbox"/> | <input type="checkbox"/> | <input type="checkbox"/> | .....     |
| Allgemeinzustand der Hebebühne.....         | <input type="checkbox"/> | <input type="checkbox"/> | <input type="checkbox"/> | .....     |
| Zustand und Sicherung der Bolzen.....       | <input type="checkbox"/> | <input type="checkbox"/> | <input type="checkbox"/> | .....     |
| Funktion Oben-Aus.....                      | <input type="checkbox"/> | <input type="checkbox"/> | <input type="checkbox"/> | .....     |
| Tragkonstruktion (Verformung, Risse) .....  | <input type="checkbox"/> | <input type="checkbox"/> | <input type="checkbox"/> | .....     |
| Anzugsmoment der Befestigungsschrauben..... | <input type="checkbox"/> | <input type="checkbox"/> | <input type="checkbox"/> | .....     |
| Fester Sitz aller tragenden Schrauben ..... | <input type="checkbox"/> | <input type="checkbox"/> | <input type="checkbox"/> | .....     |
| Zustand Aggregat .....                      | <input type="checkbox"/> | <input type="checkbox"/> | <input type="checkbox"/> | .....     |
| Oberflächenzustand Kolbenstangen .....      | <input type="checkbox"/> | <input type="checkbox"/> | <input type="checkbox"/> | .....     |
| Zustand der Abdeckungen .....               | <input type="checkbox"/> | <input type="checkbox"/> | <input type="checkbox"/> | .....     |
| Dichtigkeit Hydraulikanlage .....           | <input type="checkbox"/> | <input type="checkbox"/> | <input type="checkbox"/> | .....     |
| Füllstand Hydrauliköl .....                 | <input type="checkbox"/> | <input type="checkbox"/> | <input type="checkbox"/> | .....     |
| Zustand Hydraulikleitungen .....            | <input type="checkbox"/> | <input type="checkbox"/> | <input type="checkbox"/> | .....     |
| Zustand Elektroleitungen.....               | <input type="checkbox"/> | <input type="checkbox"/> | <input type="checkbox"/> | .....     |
| Zustand Lackierung.....                     | <input type="checkbox"/> | <input type="checkbox"/> | <input type="checkbox"/> | .....     |
| Zustand Ausgleichsseile.....                | <input type="checkbox"/> | <input type="checkbox"/> | <input type="checkbox"/> | .....     |
| Zustand Seilrollen.....                     | <input type="checkbox"/> | <input type="checkbox"/> | <input type="checkbox"/> | .....     |
| Zustand Tragarme.....                       | <input type="checkbox"/> | <input type="checkbox"/> | <input type="checkbox"/> | .....     |
| Zustand Tragteller.....                     | <input type="checkbox"/> | <input type="checkbox"/> | <input type="checkbox"/> | .....     |
| Funktions-test mit Fahrzeug.....            | <input type="checkbox"/> | <input type="checkbox"/> | <input type="checkbox"/> | .....     |
| Zustand Betonboden.....                     | <input type="checkbox"/> | <input type="checkbox"/> | <input type="checkbox"/> | .....     |

**( zutreffendes ankreuzen, wenn Nachprüfung erforderlich zusätzlich ankreuzen!)**

Sicherheitsprüfung durchgeführt am:.....

Durchgeführt durch Firma:.....

Name, Anschrift Sachkundiger:.....

Ergebnis der Prüfung:

- Weiterbetrieb bedenklich, Nachprüfung erforderlich
- Weiterbetrieb möglich, Mängel beheben
- Keine Mängel, Weiterbetrieb bedenkenlos

.....  
Unterschrift Sachkundiger  
Bei erforderlicher Mängelbeseitigung:

.....  
Unterschrift Betreiber

Mängel beseitigt am: ..... Unterschrift Betreiber  
(für die Nachprüfung ist ein neues Formular zu verwenden)

Seriennummer: .....

Ausfüllen und im Prüfbuch belassen

| Prüfschritt                                 | in<br>Ordnung            | Mängel<br>fehlt          | Nach-<br>prüfung         | Bemerkung |
|---|--------------------------|--------------------------|--------------------------|-----------|
| Typenschild.....                            | <input type="checkbox"/> | <input type="checkbox"/> | <input type="checkbox"/> | .....     |
| Kurzanleitung Bedienung.....                | <input type="checkbox"/> | <input type="checkbox"/> | <input type="checkbox"/> | .....     |
| Warnkennzeichnung .....                     | <input type="checkbox"/> | <input type="checkbox"/> | <input type="checkbox"/> | .....     |
| Sichtprüfung der Schweißnähte.....          | <input type="checkbox"/> | <input type="checkbox"/> | <input type="checkbox"/> | .....     |
| Funktion Taster „Heben“.....                | <input type="checkbox"/> | <input type="checkbox"/> | <input type="checkbox"/> | .....     |
| Funktion Hebel „Senken“.....                | <input type="checkbox"/> | <input type="checkbox"/> | <input type="checkbox"/> | .....     |
| Funktion Taster „Klinkenentriegelung.....   | <input type="checkbox"/> | <input type="checkbox"/> | <input type="checkbox"/> | .....     |
| Funktion Endabschaltung.....                | <input type="checkbox"/> | <input type="checkbox"/> | <input type="checkbox"/> | .....     |
| Funktion Tragarmarretierung.....            | <input type="checkbox"/> | <input type="checkbox"/> | <input type="checkbox"/> | .....     |
| Funktion Sicherheitsklinken.....            | <input type="checkbox"/> | <input type="checkbox"/> | <input type="checkbox"/> | .....     |
| Allgemeinzustand der Hebebühne.....         | <input type="checkbox"/> | <input type="checkbox"/> | <input type="checkbox"/> | .....     |
| Zustand und Sicherung der Bolzen.....       | <input type="checkbox"/> | <input type="checkbox"/> | <input type="checkbox"/> | .....     |
| Funktion Oben-Aus.....                      | <input type="checkbox"/> | <input type="checkbox"/> | <input type="checkbox"/> | .....     |
| Tragkonstruktion (Verformung, Risse) .....  | <input type="checkbox"/> | <input type="checkbox"/> | <input type="checkbox"/> | .....     |
| Anzugsmoment der Befestigungsschrauben..... | <input type="checkbox"/> | <input type="checkbox"/> | <input type="checkbox"/> | .....     |
| Fester Sitz aller tragenden Schrauben ..... | <input type="checkbox"/> | <input type="checkbox"/> | <input type="checkbox"/> | .....     |
| Zustand Aggregat .....                      | <input type="checkbox"/> | <input type="checkbox"/> | <input type="checkbox"/> | .....     |
| Oberflächenzustand Kolbenstangen .....      | <input type="checkbox"/> | <input type="checkbox"/> | <input type="checkbox"/> | .....     |
| Zustand der Abdeckungen .....               | <input type="checkbox"/> | <input type="checkbox"/> | <input type="checkbox"/> | .....     |
| Dichtigkeit Hydraulikanlage .....           | <input type="checkbox"/> | <input type="checkbox"/> | <input type="checkbox"/> | .....     |
| Füllstand Hydrauliköl .....                 | <input type="checkbox"/> | <input type="checkbox"/> | <input type="checkbox"/> | .....     |
| Zustand Hydraulikleitungen .....            | <input type="checkbox"/> | <input type="checkbox"/> | <input type="checkbox"/> | .....     |
| Zustand Elektroleitungen.....               | <input type="checkbox"/> | <input type="checkbox"/> | <input type="checkbox"/> | .....     |
| Zustand Lackierung.....                     | <input type="checkbox"/> | <input type="checkbox"/> | <input type="checkbox"/> | .....     |
| Zustand Ausgleichsseile.....                | <input type="checkbox"/> | <input type="checkbox"/> | <input type="checkbox"/> | .....     |
| Zustand Seilrollen.....                     | <input type="checkbox"/> | <input type="checkbox"/> | <input type="checkbox"/> | .....     |
| Zustand Tragarme.....                       | <input type="checkbox"/> | <input type="checkbox"/> | <input type="checkbox"/> | .....     |
| Zustand Tragteller.....                     | <input type="checkbox"/> | <input type="checkbox"/> | <input type="checkbox"/> | .....     |
| Funktientest mit Fahrzeug.....              | <input type="checkbox"/> | <input type="checkbox"/> | <input type="checkbox"/> | .....     |
| Zustand Betonboden.....                     | <input type="checkbox"/> | <input type="checkbox"/> | <input type="checkbox"/> | .....     |

**( zutreffendes ankreuzen, wenn Nachprüfung erforderlich zusätzlich ankreuzen!)**

Sicherheitsprüfung durchgeführt am:.....

Durchgeführt durch Firma:.....

Name, Anschrift Sachkundiger:.....

Ergebnis der Prüfung:

- Weiterbetrieb bedenklich, Nachprüfung erforderlich
- Weiterbetrieb möglich, Mängel beheben
- Keine Mängel, Weiterbetrieb bedenkenlos

.....  
Unterschrift Sachkundiger

.....  
Unterschrift Betreiber

Bei erforderlicher Mängelbeseitigung:

Mängel beseitigt am: ..... Unterschrift Betreiber  
(für die Nachprüfung ist ein neues Formular zu verwenden)

# 15. Außerordentliche Sicherheitsprüfung

Seriennummer: .....

Ausfüllen und im Prüfbuch belassen

| Prüfschritt                                 | in<br>Ordnung            | Mängel<br>fehlt          | Nach-<br>prüfung         | Bemerkung |
|---|--------------------------|--------------------------|--------------------------|-----------|
| Typenschild.....                            | <input type="checkbox"/> | <input type="checkbox"/> | <input type="checkbox"/> | .....     |
| Kurzanleitung Bedienung.....                | <input type="checkbox"/> | <input type="checkbox"/> | <input type="checkbox"/> | .....     |
| Warnkennzeichnung .....                     | <input type="checkbox"/> | <input type="checkbox"/> | <input type="checkbox"/> | .....     |
| Sichtprüfung der Schweißnähte.....          | <input type="checkbox"/> | <input type="checkbox"/> | <input type="checkbox"/> | .....     |
| Funktion Taster „Heben“.....                | <input type="checkbox"/> | <input type="checkbox"/> | <input type="checkbox"/> | .....     |
| Funktion Hebel „Senken“.....                | <input type="checkbox"/> | <input type="checkbox"/> | <input type="checkbox"/> | .....     |
| Funktion Taster „Klinkenentriegelung.....   | <input type="checkbox"/> | <input type="checkbox"/> | <input type="checkbox"/> | .....     |
| Funktion Endabschaltung.....                | <input type="checkbox"/> | <input type="checkbox"/> | <input type="checkbox"/> | .....     |
| Funktion Tragarmarretierung.....            | <input type="checkbox"/> | <input type="checkbox"/> | <input type="checkbox"/> | .....     |
| Funktion Sicherheitsklinken.....            | <input type="checkbox"/> | <input type="checkbox"/> | <input type="checkbox"/> | .....     |
| Allgemeinzustand der Hebebühne.....         | <input type="checkbox"/> | <input type="checkbox"/> | <input type="checkbox"/> | .....     |
| Zustand und Sicherung der Bolzen.....       | <input type="checkbox"/> | <input type="checkbox"/> | <input type="checkbox"/> | .....     |
| Funktion Oben-Aus.....                      | <input type="checkbox"/> | <input type="checkbox"/> | <input type="checkbox"/> | .....     |
| Tragkonstruktion (Verformung, Risse) .....  | <input type="checkbox"/> | <input type="checkbox"/> | <input type="checkbox"/> | .....     |
| Anzugsmoment der Befestigungsschrauben..... | <input type="checkbox"/> | <input type="checkbox"/> | <input type="checkbox"/> | .....     |
| Fester Sitz aller tragenden Schrauben ..... | <input type="checkbox"/> | <input type="checkbox"/> | <input type="checkbox"/> | .....     |
| Zustand Aggregat .....                      | <input type="checkbox"/> | <input type="checkbox"/> | <input type="checkbox"/> | .....     |
| Oberflächenzustand Kolbenstangen .....      | <input type="checkbox"/> | <input type="checkbox"/> | <input type="checkbox"/> | .....     |
| Zustand der Abdeckungen .....               | <input type="checkbox"/> | <input type="checkbox"/> | <input type="checkbox"/> | .....     |
| Dichtigkeit Hydraulikanlage .....           | <input type="checkbox"/> | <input type="checkbox"/> | <input type="checkbox"/> | .....     |
| Füllstand Hydrauliköl .....                 | <input type="checkbox"/> | <input type="checkbox"/> | <input type="checkbox"/> | .....     |
| Zustand Hydraulikleitungen .....            | <input type="checkbox"/> | <input type="checkbox"/> | <input type="checkbox"/> | .....     |
| Zustand Elektroleitungen.....               | <input type="checkbox"/> | <input type="checkbox"/> | <input type="checkbox"/> | .....     |
| Zustand Lackierung.....                     | <input type="checkbox"/> | <input type="checkbox"/> | <input type="checkbox"/> | .....     |
| Zustand Ausgleichsseile.....                | <input type="checkbox"/> | <input type="checkbox"/> | <input type="checkbox"/> | .....     |
| Zustand Seilrollen.....                     | <input type="checkbox"/> | <input type="checkbox"/> | <input type="checkbox"/> | .....     |
| Zustand Tragarme.....                       | <input type="checkbox"/> | <input type="checkbox"/> | <input type="checkbox"/> | .....     |
| Zustand Tragteller.....                     | <input type="checkbox"/> | <input type="checkbox"/> | <input type="checkbox"/> | .....     |
| Funktions-test mit Fahrzeug.....            | <input type="checkbox"/> | <input type="checkbox"/> | <input type="checkbox"/> | .....     |
| Zustand Betonboden.....                     | <input type="checkbox"/> | <input type="checkbox"/> | <input type="checkbox"/> | .....     |

**( zutreffendes ankreuzen, wenn Nachprüfung erforderlich zusätzlich ankreuzen!)**

Sicherheitsprüfung durchgeführt am:.....

Durchgeführt durch Firma:.....

Name, Anschrift Sachkundiger:.....

Ergebnis der Prüfung:

- Weiterbetrieb bedenklich, Nachprüfung erforderlich
- Weiterbetrieb möglich, Mängel beheben
- Keine Mängel, Weiterbetrieb bedenkenlos

.....  
Unterschrift Sachkundiger  
Bei erforderlicher Mängelbeseitigung:

.....  
Unterschrift Betreiber

Mängel beseitigt am: ..... Unterschrift Betreiber  
(für die Nachprüfung ist ein neues Formular zu verwenden)

## EC-Type Examination Certificate

No. M6A 15 05 84064

**Holder of Certificate:** **Johannes J. Matthies GmbH & Co. KG**

Hammerbrookstr. 97  
20097 Hamburg  
GERMANY

**Product:** **Platforms for lifting vehicles  
Two-column Lift**

**Model(s):** **JMP Fox 4000H**

**Parameters:**

|                  |                |
|------------------|----------------|
| Rated voltage:   | 400VAC/3P/N/PE |
| Rated frequency: | 50Hz           |
| Rated power:     | 3kW            |
| Max. load:       | 4000kg         |